

Handouts till "Blod, svett och dårar"



1. Historien om "De Skäggiga Dårarnas eskapad" - En blivande folksägen

Tidig höst i nådens år 1998, någonstans djupt inne i Norrlands skogar. Det är lördagskväll.

Greta Wallander (som även lystrar till epitetet moster), släktens äldsta, rikaste och mäktigaste person anordnar en födelsedagsfest med anledning av sin 80-årsdag. Hela fjäskiga och lojala släkten närvarar i vanlig ordning. Släkten är otroligt stor och släktbanden är en smula luddiga. Men ingen har velat lyfta fram det för diskussion med rädsla för att verka dum.

Samtliga gäster är spända av förväntan inför kvällens stora händelse, den direktsända säsongsfinalen av det populära underhållningsprogrammet Pingo-Bingo.

Till följd av ett ödesdigert misstag råkar en av släktingarna förstöra husets TV-apparat, kvällens höjdpunkt är hotad. Fem av gästerna på denna bjudning försöker hjälpa till, men ställer i okunskap till det ännu värre. De fem var pensionären Bodil Bengtsson, ungarlen Anders Ågren, snokaren Inge Koll, punkaren Astmalia Efraimsdottir och brevbäraren Svante Ågren.

Dessa fem blir förvisade från slätkalaset och Moster Greta svär att radera alla genetiska band med de fem om de inte kommer tillbaka med en ny TV i tid till kvällens säsongfinal.

I skuggan av mäktiga Norrländska granar och med månen som vittne svärs en helig ed utanför Moster Gretas stuga. De fem svär att återbilda den legendariska kriminella enklaven "De skäggiga dårarna" och ger sig av ut i mörkret för att finna en ny TV åt den bingofanatiska släkten.

I skogen möter de fem en man som ansluter sig till gruppen. Detta sjätte element visar sig vara Moster Gretas ex-man, Egon Wallander. Information framkommer om att Moster Greta manipulerat släktskapen för sina egna syften.

Slutdestinationen för färden visar sig vara det starkt ökända pensionärshemmet "Endstatiån". Platsen där landets värsta pensionärer spärras in.

Med förenade krafter lyckas de fem få med sig gruppboendets enda TV ut och i processen försätter de även hemmets vakt Ernst Ekman ur spel. Detaljerna kring dessa händelser är fortfarande höljt i mystikens dunkel.

Efter en explosiv biljakt på skogens krokiga småvägar lyckas de fem leverera den stulna TV-apparaten till Moster Gretas hem. De passar även på att ställa festens värdinna till svars för de anklagelser som riktats mot henne, men hon tar till flykten och hinner undkomma.

I tumultet efter moster Gretas flykt uppdagas den horribla sanningen. Det visar sig att hon i år har manipulerat och kontrollerat släkten för att placera sig själv överst i hierarkin som äldst, rikast och mäktigast. Nästan alla etablerade släktband visar sig vara falska. En av de mest chockerande avslöjandena är att Inge Koll och Anders Ågren blev förväxlade på ett sommarkollo i sina unga år och att de därefter bytt identitet.

Släkten fortsätter transartat att spela bingo, men efteråt utbryter allmän förvirring.

Den tidigare så organiserade, idylliska och välbärgade släkten splittras denna höstkväll i norrlands djupa skogar under stor förvirring. Efter Moster Gretas sorti är Bodil Bengtson ensam på tronen som äldst, rikast och mäktigast. Men utan Moster Gretas konstruerade släktskap faller hela känslan av tillhörighet samman som ett korthus.

Nu, ett år senare, har Bodil hastigt och under stor sekretess sammankallat till en ny släkträff. Det är fredagen den 3:e mars år 2000, klockan är 09:22. Ni har precis anlänt och släkträffen skall strax börja. Platsen är Yllehult i Skåne.

Handouts till spelare

2. Klattant! Dina svindyra designerstrumpor är förstörda, ditt sista par dessutom. Tur att strumpaffären "Sock-i-topp" ligger på gångavstånd. Lika bra att ta med resten av dönickarna. De behöver ju också strumpor även om de inte förstår sig på bra design.

3. Den där saken på Bodils hals kan nog Professor Hasseltoft få bort. Samtidigt skulle han ju diskret kunna undersöka om en hjärntransplantation med Ernst Ekman är möjlig.

4. Du minns plötsligt en film du såg på bio i början av 80-talet. Något sorts rymdäventyr där hjältarna hamnade inne i ett stort djur.

5. Korna i hagen ger dig en idé. Att rida på kor är bland de bekvämaste färdssätt som finns. De ställer säkert upp om du frågar.

6. Vilka ståtliga älgar! De skulle kunna bära er fram med vindens fart. De ställer säkert upp om du frågar.

7. Kartan på väggen i hissen

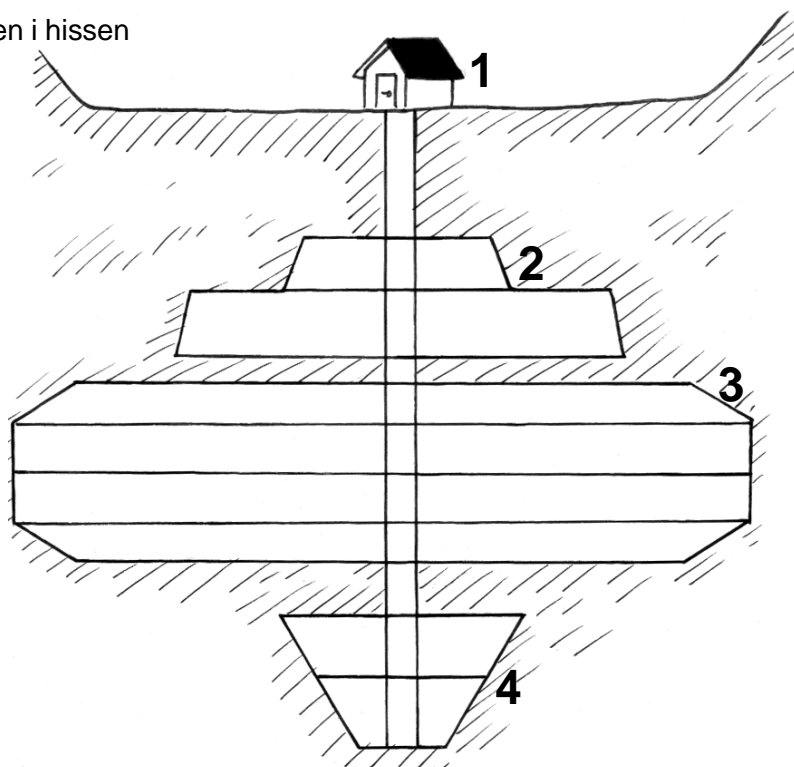

Hitta rätt i Grusgropsstaden

1. Ingång
2. Träningsanläggningarna Sven, Eskil och Efraim
3. Gruppboendet Svalan
4. Privat sektion – Inget tillträde

Handouts till spelare

8. Svettångorna får plötsligt ditt medvetande att klarna. Du minns plötsligt din förlorade son och du känner att du funnit honom.

"Jag är din far! Kom med mig och vi ska förvalta gården tillsammans tills du tar över efter mig... Kom med mig. Det är din enda chans."

9. Svettångorna får plötsligt ditt medvetande att klarna. Du minns plötsligt din förlorade far och du känner att du funnit honom. Du är son till en bonde.

"Nej!!!! Det får inte vara sant!!!"