

augusti 1997

Ötrapat

Levande rollspel

47

15 kronor

I detta nummer:

De överdrivnas armé	2
Nyheter	3
Tyckeriet	4
Knutpunkt-98	7
Lajvrapport: Nyteg	8
Konsten att skriva intriger	12
Live By Mail	17
Tillverkningstips: Klövjesäck	17
Tillverkningstips: Bord	18
Tillverkningstips: Tältsäng	19
Linser och Lajv	21
Lägesrapport: Mineva	22
Skrönan del 19	28
Kalendariet	32
Matförvaring	34

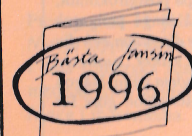
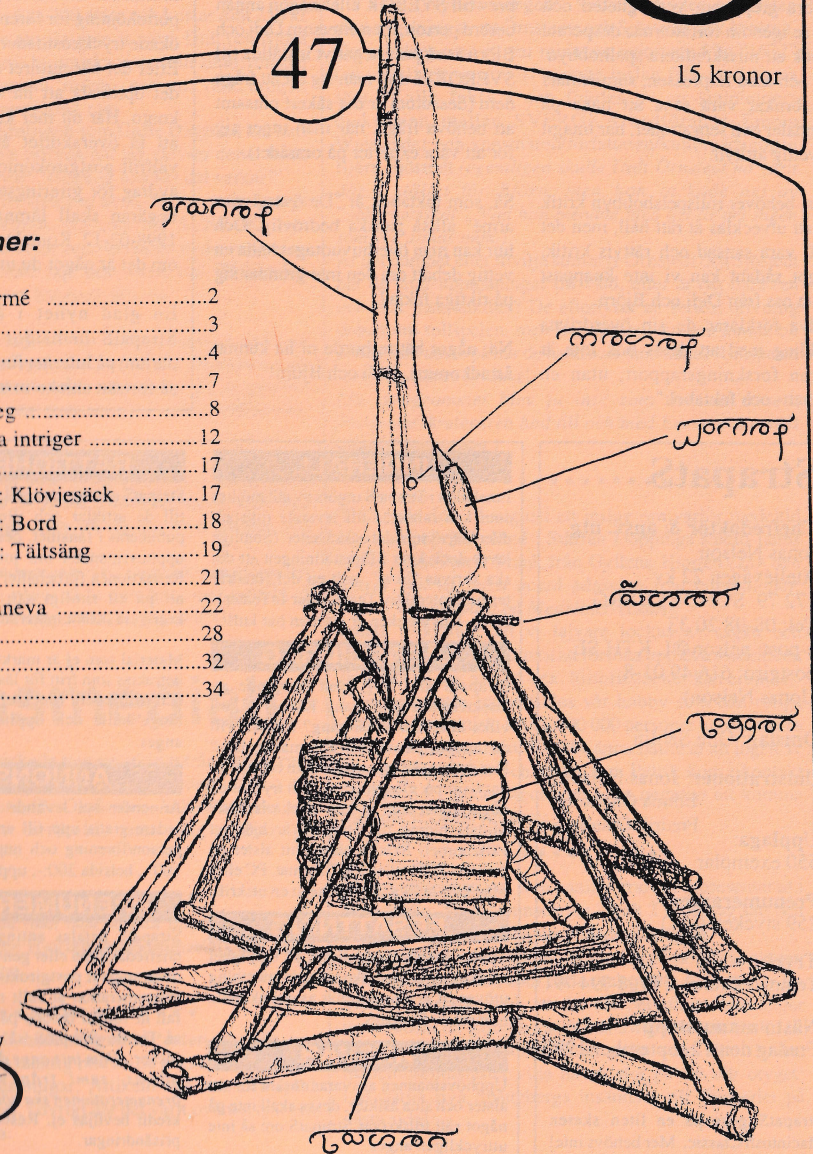

Nästa manusstopp är den 12 september 1997

Konto (kr):

B

FÖRENINGSBREV

Seragon, c/o Ehrsson
Beckstudsavägen 41, 1 tr.
131 36 NACKA

Plats för
porto

De överdrivnas armé

Just nu tycks det mesta handla om Didi Örnstedts och Björn Sjöstedts nya bok om rollspelshobbyn, "De övergivnas armé". Som tur är har de flesta recensenter ett bra grepp om verkligheten och kan se igenom författarnas desperata försök att misskreditera spelhobbyn. Till och med Expressen, som annars inte brukar vara sena att haka på skandaler och sensationer, har intagit en vettig attityd.

Visst behöver rollspelshobbyn kritik för att utvecklas åt rätt håll, men det skall vara sansad och rättvis kritik. Något sådant kan vi inte knappast vänta oss från Didi och Björn. Själva förklarar de sin överdrivna vinkling med att deras bok inte är någon forskningsrapport, utan en "debatt- och faktabok".

Jag ställer mig lite skeptisk till det. För att vara en faktabok innehåller den en otrolig mängd sakfel. Många av dem hade varit enkla att kontrollera med ett telefonsamtal eller ett brev till SVEROK eller någon annan berörd person, men eftersom Didi och Björn är så pass negativt inställda till SVEROK så drar man sig för att fråga dem (dessutom är det säkert pinsamt att behöva fråga, när man utger sig för att vara experter på området).

Så, som faktabok är "De övergivnas armé" alltså ganska bedräglig. Och hur kan man överhuvudtaget hålla en vettig debatt om den inte grundar sig på riktiga fakta?

Nä, något bättre borde ni ha kunnat åstadkomma, Didi och Björn!

Tre nummer till...

För er som inte läst StrapatS på ett tag upprepar jag den sorgliga nyheten: Efter nr 50 kommer StrapatS att upphöra! Dessutom kostar StrapatS (inom Sverige) 15 kr från och med nr 47, pga Postens portohöjning för föreningsbrev och ökade tryckkostnader. Efter det här numret (47) är alltså det optimala att ha 45 kr på sitt konto. Har du mer kan du begära att få överskottet återbetalt till valfritt postgirokonton, med 10 kr avdrag för gireringsavgift. Sådan begäran skall lämnas in senast 1998-02-12. Kontakta redaktionen om det är något du undrar.

En glad nyhet i allt elände: StrapatS hemsidor och kalender på Internet finns dock kvar, så fortsatt skicka in upplysningar!

StrapatS

Chefredaktör & ansv. utg.
Jonas Nelson
Ateljévägen 22 kv
172 79 SUNDBYBERG
Tel: 08-98 20 33
e-post: nelson@L.KTH.SE
postgiro: 616 49 01-8
(Jonas Nelson)

Omslag: Olle Sahlén

Illustrationer: Jonas Nelson,
Emma Öhrström,
Fredrik Granberg

Upplaga:
550 exemplar

Prenumeranter:
259 stycken (-11)

Tryck:
Tommys Grafiska, 0708-794 791

Nästa manusstopp:
Fredag den 12 september 1997

StrapatS görs på en liten sketen Macintosh Classic. Mer behövs inte!

INNEHÅLL

Innehållet i StrapatS utgörs av allt möjligt som kan relateras till levande rollspel, eller "lajv" som det också heter. (Somliga lever dock kvar i föreställningen att det ska skrivas "Live", och en del föredrar termen Interaktiv Teater eller InTeater). Äsch. Huvudsaken är att man har kul!

LÄSARBIDRAG

StrapatS är i hög grad beroende av läsekretsens engagemang. Känner DU till vilka lajv som är på gång? Kanske vill du annonsera om ett kommande lajv? Har du kanske en rapport från ett lajv du har varit på, eller sitter du och trycker på något annat som vi kan trycka istället? Minsta bidrag till StrapatS är hjärtligt välkommet! Skicka gärna ditt alster på diskett i RTP- eller TXT-format. PC eller Mac kvittrar lika. Bifoga helst en utskrift.

ERSÄTTNING

Tyvärr kommer jag aldrig få möjlighet att erbjuda någon ekonomisk ersättning utöver ett gratisexemplar av det aktuella numret av StrapatS.

ANSVAR

Upphovsmannen ansvarar ensam för sitt alster och sina åsikter, dessa skall inte på något sätt tillskrivas StrapatS om så inte uttryckligen anges.

RÄTTIGHETER

StrapatS gör inga anspråk på rättigheterna till de artiklar och illustrationer som publiceras i fansinet, dessa kvarstår hos upphovsmannen om inte annat anges. Redaktionen förbehåller sig dock rätten att på ett rimligt sätt korta ner och korrigera insänt material.

Material som ej är märkt med copyright betraktas som fritt för läsarna att kopiera och distribuera (dock ej i vinstsyfte) så länge källa och upphovsman tydligt anges.

ANNONSER

Annonser om levande rollspel är tillämpliga vidare upp till en kvartssida per person/förening och nummer. Halvsida 100:-, helsida 200:-, uppslag 400:-

PRENUMERATION

StrapatS betalas antingen kontant till chefredaktören eller genom insättning på ovan angivet postgirokonton. Prenumeration är fullt möjlig. Sätt i så fall in valfritt belopp på postgirokontot, så får du StrapatS så länge pengarna räcker. *Glöm inte ange ditt namn och din adress, samt från vilket nummer prenumerationen ska börja gälla.* Någon kredit beviljas ej. Reservation görs för prisändringar.

Nyheter

Didi Örnstedt och Björn Sjöstedt har släppt sin nya bok om rollspel, "De övergivnas armé". Den ges ut av Norstedts förlag, är på ca 220 sidor och kostar runt 250 kr i handeln, vilket den absolut inte är värd. Didi och Björn upprepar samma gamla hysteriska visor som alltid; rollspel uppmuntrar till satanism, rasism, nazism, våld, droger, gravskändning, kvinnoförakt mm. Såväl GöteborgsTidningen som Gefle Dagblad har haft recensioner av boken införda när jag skriver detta. Båda tyckte något i stil med: "Huga så hemskt det verkar!" Själv har jag skrivit recensioner såväl till Norstedts förlags hemsida (www.norstedts.se) som till SVEROKs nya förbundstidning och orkar inte skriva en tredje recension i StrapatS också. Men jag kan citera vad Bibliotekstjänsts recensent Lars Enoksen skriver:

"Boken är ensidigt negativ mot rollspelshobbyn, och i sin iver att framhäva sina åsikter använder författarna sig av manipulativa påståenden med hjälp av suggestiva citat lösryckta ur sitt sammanhang samt våldsamma illustrationer."

Då skall man också veta Bibliotekstjänsts recensioner ligger till grund för de flesta biblioteks inköp, och dess recensenter har höga krav på sig att vara sakliga och opartiska. Eftersom ovanstående recension i stort sett sammanfaller med min egen (om något så är den ännu mer kritisk) så kan Didi och Björn knappast kalla mig orättvis.

Massmedialt

Roland Isaksson skickade mig ett urklipp från Sydöstran, som under rubriken "En fläkt av medeltiden" skrivit om ett av Pegas lajv utanför Olofström. Vilket lajv det var framgår inte av artikeln, men jag gissar på "Fredsförkunnaren"...

Den 20:e juli kunde man läsa ett helt uppslag i Dagens Nyheter om Gyllene Hjortens midsommarlajv och deras spelvärld Erborigien.

Fredag den 11 juli hade FagerstaPosten en sida om Nyteq, toppad av en mäktig bild av de norska embergarna i sina romerska rustningar. Artikeln var bra men fylld med sak- och stavfel. I övrigt har det varit oväntat tyst om Nyteq i massmedia.

Eftersom det inte fanns några TV-apparater under medeltiden lämnar jag tillfälligt ordet till Björn Hellqvist, som i motsats till mig inte befann sig i Visby under vecka 32 utan satt klistrad vid rutan likt en annan nutids-svensson...

I TV4:s "Nyhetsmorgon" 970806 sändes ett inlägg med anledning av att Örnstedts och Sjöstedts bok kommit. Det inleddes med ett par minuters reportage från "1632" (en nedklippt version av samma inlägg från ett tidigare sänt "Kalla fakta") och följdes av en sju minuters diskussion mellan SVEROK:s ordförande Emma Wieslander och konstnären/författaren/kulturpedagogen Björn Sjöstedt (*egentligen skulle Didi Örnstedt ha varit där i stället för Björn, men hon tackade nej av "säkerhetsskäl"*). Vad hon menade med det är det ingen som vet. Jonas anm.)
År det dumhet eller illvilja som styr Örnstedt och Sjöstedt när de letar uppmaningar till våld, eller är det bara ren och skär inskränkthet? De efterlyser en seriös, offentlig debatt om rollspelen, men hur sjutton ska den kunna bli seriös med tanke på hur de handskas med fakta? Rollspelen förtjänar bättre kritiker!
(Ja, programmet blev ju inte som det var avsett. Programsekreteraren bad till och med Emma om ursäkt efteråt! Jonas anm.)

TV2 hade den 12 augusti ett inlägg om varför medeltid blivit så populärt. Med i Staffan Dopping's studio fanns bland annat Patrik Frank från Gyllene Hjorten (*Jag och David Tell var visst också påtänkta som intervjuoffer, men vi var onåbara på Medeltidsveckan*).

Patrik förklarade att vi lajvare lockas av sagan och spänningen och strävar mot att försöka uppleva medeltiden mer rakt på sak än vad t.ex. historieböcker kan erbjuda. I det stora hela framställdes vår hobby som den rolliga aktivitet den faktiskt är. Ca 300 000 personer uppskattades ha sett på programmet. Kanske ännu bättre är att ingen av alla de journalister och andra som Patrik kom i kontakt med på SVT hade något som helst negativt att komma med om levande rollspel.

Medeltidsveckan var som vanligt kraftigt representerad i massmedia. Själv hamnade jag i tysk TV när jag satt och prätade med gäspenna ute i medeltidslägret. Lokaltidningarna riktade mer in sig på nedskräpningen och vildcampandet, som båda tycks tillta för varje år. En tidning noterade dock att det var betydligt värre under medeltiden, då gatorna var fyllda av sopor och träck. Men trots det så skulle såväl polis som alla vi äkta medeltidsentusiaster vilja ha ett slut på det där otyget! Läs gärna Eva Spångbergs insändare till Tyckeriet på nästa sida!

Slaveri och rasism

Björn Hellqvist, Skövde: Sven Folkesson tog i sin insändare "Mörka rum" (*StrapatS* nr 46) upp några viktiga problem ifråga om hur långt man kan gå i sin nit att skapa miljöer för rollspel. Som exempel tog han upp ett hypotetiskt plantagescenario i amerikanska Södern på 1800-talet.

Med tanke på förutsättningarna för ett sådant lajv här i Sverige var väl exemplet mindre väl valt, men ta en liknande situation istället. Tänk er ett lajv satt i vikingatid eller svensk medeltid före 1335 (då träldomen avskaffades). För att realistiskt kunna återspegla samhälls-förhållandena skulle en betydande del av deltagarna tvingas spela trälar (inga godmodiga bonderoller här inte).

Ska deltagarna finna sig i att vara hunsade och betraktade som något bara obetydligt mer värdefullt än boskapet på gården? Hur ska deras husbönder agera? Ska de stå på vänskaplig fot med dem, eller ska de ta till prygel vid minsta tecken på uppstudsighet? Vill man vara med på ett sådant lajv?

Staffan Rislund berörde i *Fäa Livia* nr 16 ("Tillbaka till forntiden?") samma problematik, och genom att citera ett par exempel visade han på hur arrangörer försökt hantera den. Ett av dem handlade om en tjej av asiatiskt ursprung som ville vara med på 20-talslajvet "Det sista kapitlet", men som blivit tveksam då hon hört att några deltagare skulle spela nazister.

Arrangörerna föreslog lösningen att hon skulle vara högättad, och därmed "finare". (Personligen tycker jag att det var en okunnig lösning, då tjejen skulle kunnat ha spela japansk agent eller liknande; nazisterna betraktade ju sina vänner japanerna som "hedersarier"! Dessutom är inte rasism något europeiskt unikum; de flesta folkslag har sina vanföreställningar om andra folk.)

Med risk för att stöta mig med folk, anser jag att rollspelare med annat än bleksiktigt nordiskt utseende bör "spela" sin hudfärg. Därför kan persiska köpmän, mongoliska prinsessor och svarta soldater röra sig fritt i en miljö som mähända inte är van vid det, men som inte ser någon som mindre värd bara för att han/hon kommer längre bortifrån än grannsocknen.

Rasism och dess yttringar är egentligen bara ett problem för lajv satta i strikt historisk miljö från 1800-talets början och framåt. Vad det till sist gäller är att både arrangörer och deltagare ska tänka efter före och använda omdöme och hänsyn. Lajv är till för att man ska ha roligt och må bra, inte för att skapa nya problem.

"Festen" i Visby

Eva Spångberg, Fisksåtra: Jag är lajvare, och jag har just varit på min tionde och sista Medeltidsvecka i Visby.

Jag är inte bara lajvare, jag är gotlänning också. (Näja, åtminstone sommargotlänning, med gotländskt påbrå). Jag har många vänner i Visby, allt från barndomsvänner och invandrade stockholmare till medlemmar i Styringheim och Medeltidsgillet (två av de gotländska föreningar som är aktiva i arrangerandet av Medeltidsveckan).

Visby är inte en ovanligt pampig lajvkuilis, tro mig, Visby är en levande stad året om. Det finns folk som bor och arbetar innanför muren. Har de möjlighet så flyr de stan under sommaren, men alla kan inte det. Somliga måste försöka sova mitt i fylleskrålet och sedan gå upp tidigt nästa morgon för att gå till jobbet.

En av mina barndomsvänner jobbade på bageriet på Stora Torget. De ställde ut plåtar att svalna på en bakgård med stängd port. Folk i dräkt tog sig in där och stal plåtväs med bullar, ibland mitt framför hennes ögon. Trots detta var hon fortfarande välvilligt inställd till Medeltidsveckan som helhet och vänlig mot folk i dräkt som kom in i butiken och köpte sina bullar. Men hennes syster och en annan gammal vän vägrar sedan många år att sätta sin fot innanför muren vecka 32.



Det finns lajvare som klagar över att gotlänningar är sura. Jag har själv inte träffat några sådana, men jag kan förstå om en del gotlänningar har blivit griniga med tiden.

Visst, det är fylleskrål i Visby hela sommaren, inte bara vecka 32. (En annan vän, som bor innanför muren, berättade hur hon försökte natta sin trearing när två killar bestämde sig för att fönstermischen på utsidan var ett bra bord för ölburkar.)

Det är fylleskrål på andra håll också, i Gamla Stan och förmodligen på alla pittoreska platser dit det kommer många turister. Men det är ingen ursäkt, tycker jag. Att andra betar sig som idioter är ingen ursäkt för att jag ska göra detsamma. Dessutom finns det en väsentlig skillnad. Lajvare i Visby *syns*. Lajvare har konstiga kläder. Den oförstående

allmänheten (de vanliga turisterna t.ex.) ser ett gäng medeltidsklädda festare och drar slutsatsen att alla människor i medeltidskläder är fylleskrälände huliganer.

Det är naturligtvis inte sant. Jag vet och de flesta i svängen vet att en överväldigande majoritet av alla lajvare är både rara och rimliga i sitt beteende.

Men människor är tyvärr så där, de generaliserar om det de inte vet något om. (Skrivs det om Hells Angels i tidningarna så är varenda mc-åkare kriminell, om någon startar slagsmål på fotbollsläktaren så är alla fotbollssintresserade huliganer, ni vet.) Det måste man dessvärre ha i åtanke. Varenda en av oss lajvare i Visby uppfattas som representativ för *alla* lajvare. Det räcker med en bråkstake för att ge samtliga lajvare ett oförtjänt dåligt rykte. Några har gett samtliga lajvare i Visby ett uselt rykte.

Jag är inte bara lajvare, jag är SCA-it också. Inte vidare aktiv SCA-it, men jag känner iallafall en hel del SCA-iter. Den som varit med i Visby några år börjar se skillnad på de medeltidsklädda. SCA-iter ser ut på ett sätt, bofasta gotlänningar på ett annat och lajvare på ett tredje.

Men sådana subtiliteter missar allmänheten (läs: icke medeltidsintresserade gotlänningar och tillresta turister). De uppfattar alltihop som samma sak.

Om en lajvare betar sig illa ger det alltså även SCA-terna dåligt rykte. Hur tror ni till exempel det känns att vara styring och försöka organisera tätläget när myndigheterna och allmänheten lätt får uppfattningen att medeltidsklädda människor under 50 är fyllbultar och huliganer?

"Isåfall kan det ju lika gärna vara SCA-terna som ger lajvarna dåligt rykte", säger vän av ordning. Teoretiskt möjligt men mindre troligt. SCA håller hårt på de höviska idealen. Man ska uppföra sig väl och hövligt mot alla och

envar. Dessutom är SCA-terna väl medvetna om att de ses som representativa för allt vad medeltidande heter. Om någon av dem trots allt skulle börja bete sig olämpligt är det troligt att andra SCA-iter sätter stopp för det.

SCA-iter bor i tätläget eller i hyrda lägenheter och stugor. SCA-iter festar också ibland, men inte på allmän plats. SCA-iter i gemen tycker inte att det är särskilt tufft att skråla och vara burdus. Och styringarna är så trötta på allt strul att de antagligen inte ordnar något tätläger nästa år.

Jag är inte bara lajvare, jag är trädgårdsodlare också. Jag vet hur mycket jobb det ligger bakom även en liten odling som min kolonilott. Det är mycket värre än att sy både paviljonger och renässanskläder, tro mig.

Jag kan bara ana hur mycket jobb det ligger nedlagt i Botaniska Trädgården. Jag vet att det finns många sällsynta och ömtåliga växtsorter samlade i Botan. (För de fäkunniga: en botanisk trädgård är inte en vanlig park utan just ett ställe där man samlar och odlar ovanliga och intressanta växter. Det är därför det finns små skyltar vid alla träd och rabatter.)

En del lajvare verkar betrakta Botan som sitt revir, är de oförsiktiga kan de åstadkomma obotliga skador på växterna. Det har redan inträffat, såvitt jag förstår. (Desto bättre att många i år tycks ha hittat bättre ställen att samlas, som Nordergravar eller Paviljongplan, den öppna gräsmattan mellan Botan och norra muren.)

Under den här Medeltidsveckan infördes förbud mot att vistas i Botan på nätterna. Någon djuping uttalade sig för lokalpressen: "Men var ska vi *då* sova?"

Hur kan man få för sig att en botanisk trädgård är ett självskrivet ställe att övernatta? Varför uppfattas det överhuvudtaget som självskrivet att man ska få sova var och hur som helst i Visby? Vildcamping är redan förbjudet i staden. Till nästa år kommer myndigheterna förmodligen att förbjuda allt övernattande utomhus. Den som t.ex. rullar in sig i en filt i Nordergravar kan isåfall räkna med böter. Tänker du bo gratis i Visby så kan det alltså bli dyrt i framtiden.

Jag är inte bara lajvare, jag är moralant också. Det låter ju kul att livet i Visby är en fest, men vad får det för konsekvenser? Turisterna tror att alla lajvare är skrånande fyllbultar. Visbybor och SCA-iter hatar alla lajvare som pesten. Botaniska Trädgården blir förstörd. Till och med lunchkonserterna i Botan är i farozonen. Stränder och parker är fulla av skräp och krossade ölflaskor. Det kanske inte blir något tätläger nästa år.

Kul?! Det tycker inte jag. Jag har tröttnat.

Lillys Läder

skinnpungar & bälten med
dold ficka

400:-

35-50:-

LillyBjörkman Tel: 08-36 33 18

Hemslöjd!

Behöver du hjälp med att tova en luva till din alvdräkt eller funderar du på hur du ska åstadkomma tidsenliga broderier på din klänning? Vill du lära dig hur man flätar en hastkorg?

Det är sådant som länshemslöjds-konsulenterna fixar. Till oss kan du vända dig med frågor om material, slöjdtekniker, historik mm.

Vi håller till i **Slöjdhuset** på Sabbatsberg i Vasastan där vi ordnar slöjdkurser, slöjdcaféer, föreläsningar, slöjdarträffar och mycket annat.

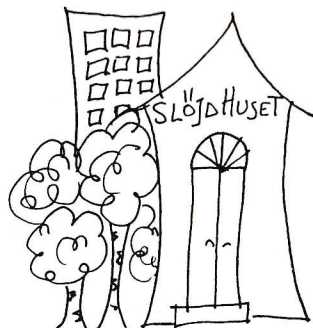

På **Onsdagkvällarna** under hösten är Slöjdhuset öppet med material, verktyg och handledare för dig som går på högskolan eller gymnasiet eller är någonstans mellan 13 och 25 år.



Hör av dig till oss med frågor, önskemål och synpunkter!

Telefon: kansli & kurser 08-30 28 50, textil slöjd 08-30 28 60, internationell slöjd 08-30 28 61, hård slöjd 08-30 28 62
Telefax: 08-690 59 60
E-post: peterafpetersens@skargardsnoden.se
Post: Länshemslöjds-konsulenterna
Kultur- & utbildningsnämnden SLL
Box 9099
102 72 Stockholm

Välkommen till Knutpunkt!

Vad är Knutpunkt?

Knutpunkt är ett konvent som handlar om Live, levande rollspel, lajv, Interaktiv teater eller vad man nu önskar kalla vår gemensamma hobby.

Vad är tanken med Knutpunkt?

Tanken med ett Livekonvent är att utveckla levande rollspel som hobby, finna nya vägar, lära känna varandra och möta levande rollspelare från övriga Norden, debattera, samt informera intresserade om vad vi håller på med.

Knutpunkt är ett konvent där *alla* är välkomna; föreningar, arrangörer, deltagare, föräldrar, utomstående och andra som är intresserade att lära mer om levande rollspel.

Alla som engagerar sig i levande rollspel är välkomna att arrangera Knutpunkt, oavsett ni är nybörjare eller hållit på ett tag inom hobbyn. Det finns mycket att göra innan, under och efter Knutpunkt och vi behöver många kuggar i hjulet.

Knutpunkt drivs av alla som är intresserade och skall verka som ett forum för ökad kontakt och utvecklings-möjligheter inom levande rollspel.

Knutpunkt är ett samarbete mellan de nordiska länderna och arrangerades första gången 1997 av Norge. Nu har turen kommit till Sverige. Vi hoppas att det hela skall genomföras någon gång i januari eller februari 1998.

Först måste vi dock hitta en lämplig lokal i Stockholmstrakten. Förslag och kontakter emottas gärna!

Var med och påverka!

Har ni ideér och vill vara med och påverka, informera, debattera, visa upp er verksamhet eller förening, hör av er! Än finns inget fastställt, och vi behöver alla händer, hjärnor och hjärtan vi kan få!

Knutpunkt kommer inom kort att ha en hemsida med löpande information. Adressen dit är (om jag inte har fel):

<http://www.dataphone.se/knutpunkt/>

Hur som helst kommer det att finnas en länk från StrapatS kalendariet på internet!

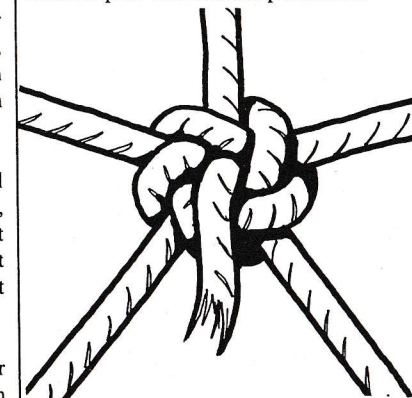

Vill du veta mer om Knutpunkt-98, eller kanske anmäla ditt intresse, så kan du kontakta någon av följande entusiaster:

Jonas Meisters	08-749 24 87
	0708-88 63 32
Markus Ollikainen	08-776 00 62
	0708-88 47 42
Jonas Nelson	08-98 20 33

*Och, nej det är inte vi som bestämmer!
Det är DU, om du vill!*

KNUTPUNKT

Attmar segrade men Duvrike vann

av Jonas Nelson

Så är det då dags att ta itu med efterlajvsbyknen till årets största arrangemang.

Även om insatserna från såväl arrangörer som deltagare var smått otroliga, så fanns det givetvis en del smolk i glädjebägaren, men vi lämnar det till slutet av den här lajvrapporten.

Bakgrund

Först en kort sammanfattning för er som inte var där och som inte har läst Nytegsutskicken.

Nyteg var ett fristående lajv i Trenne Byars värld och utspelade sig trastens år 981, dvs tre år efter Trenne Byar.

Två av de ledande rikena på det Östra Fastlandet, det konservativa och uråldriga Duvrike och det nydanande och expansiva Attmar gjorde båda anspråk på en liten obetydlig koloni på Västanland, den "nya" västra kontinenten. Vissa intressanta fynd lockar även vetenskapsmän och -kvinnor, och de båda rikena sänder ungefär samtidigt varsitt stort skepp över havet.

Efter ca en månads färd når de båda fram samma dag till den lilla kolonin Bjelkes Nyteg och byn Bjelkenäs. Man slår upp sina respektive läger ca 1,5 kilometer från Bjelkenäs på varsin sida och börjar lurpassa på varandra.

Eftersom det inte finns möjlighet att få förstärkningar på minst ett par månader är varje liv viktigt och ingen vill ta till vapen om det inte är absolut nödvändigt.

Det hela kompliceras av närvaron av urinvånarna, teirir, som ogärna låter vetenskapare och soldater vända upp och ned på deras kultplatser. Invånarna i Bjelkenäs och vid handelstationen Stjärnan känner sig hotade både av truppstyrkorna (främst

då av Attmars vilda och arroganta framfart) och av teirirs växande missnöje och vrede. Spelet kan börja...

Ute i god tid

Arrangörerna hade varit noga med att poängtera vikten av att åka upp och slå läger i god tid innan lajvet.

Att Nyteg började först på en söndag var också till stor hjälp, nu hann allt bli färdigt innan lajvets start, även om värds huset och Stjärnans handelshus var ute i sista minuten, trots att man hamrat och sågat i flera dagar.

När jag själv dök upp i Riddarhyttan mitt på fredagen så var nästan halva Duvrikes läger där, och innan det blev söndag hade vi utan att jakta hunnit få upp alla paviljonger, tränat taktik, fotograferat, badat och umgåtts så att vi visste vilka de flesta i lägret var. Jag antar att motsvarande gäller även för Attmars delegation.

Söndagen och den första lajvdagen började sedan med en chockstart för Duvrike när det ena budet efter det andra sprang, red eller kröp in med beskedet att Attmar hade marscherat in i Bjelkenäs och döpt om byn till Grönäs.

Det kunde ju inte få stå obesvarat, så efter ett tag skickades trupper ut för att markera Duvrikes närvaro och ge Bjelkenäsborna hoppet åter. Under stort jubel mottogs man som befriare och den attmariska Grönäs-fanan beslagtogs.

Andra framgångar stod vetenskaparna för, som redan första dagen hittade två viktiga kistor, med hjälp av Tovas och Maltes båda värnlag.

Totalt fann Duvrike fyra och Attmar två av de sex kistorna.

På kvällen samlades representanter från Attmar och Duvrike på byns värds hus för att diskutera äganderätten till kolonin. Det hela utmynnade i en vapenvila i Bjelkenäs tills tvisten lösts. En vapenvila som så gott som omgående bröts av de attmariska styrkorna och det var nära att strid stod redan på värds husets gårdsplan. Som tur var fanns såväl Duvrikes ärkeriddare Brandklyve och Attmars fältmarskalk Doringer där och kunde lägga band på sina hetlevrade trupper.



Fältmarskalk Doringer

Spännande monotoni

Veckan förflyt sedan i en ganska monoton men ändå spännande tillvaro. Med jämna mellanrum retade Attmarierna upp byborna eller teirir medan Duvrike höll sig mer avvaktande.

Fler diplomatiska möten hölls, men det var svårt att komma till någon lösning, särskilt då Attmars dokument var mycket övertygande. (Nu var de visserligen förfälskade och Attmar hade ingen rätt till Bjelkes Nyteg, men det visste inte ens attmarierna själva om, vilket gjorde förhandlingarna ganska låsta).

Den första riktiga drabbningen kom att stå natten mot onsdagen, då rustade Attmarier trotsade överenskommelserna och tågade in i Bjelkenäs. Duvrikes lilla vaktstyrka fick rejält med stryk innan förstärkningar hann anlända, men då förbyttes striden till en överlägsen seger.

De fruktade legoknektarna från Embergen (spelade av norska lajvare i romersk mundering) gick in i ett bakhåll och hamnade i korseld från

Norska romare från Embergen



duvländska bågskyttar och splittrades därefter ut i skogen där de blev ett lätt byte.

Två tredjedelar av Attmars stolta här fick sopas ihop och bäras hem, där de sedan låg och ojade sig hela onsdagen. Dessutom tog Duvrike undermarskalk Tötler (Martin Ericsson) till fånga, något som förnöjde båda lägren!

Något som förnöjde åtminstone duvlänningarna stort var Ekehusordens redogörelse för hur två man nedgjorde Attmars hela vaktstyrka och därefter utmanade hela deras läger på envig! Jag kan omöjligt återberätta episoden lika bra som Simon Malmberg, så det är ingen idé att försöka redogöra för det hela här. Men be gärna Simon!

Om detta hade varit på riktigt (men lajv är som bekant inte på riktigt) så hade Duvrike givetvis följt upp och krossat vad som återstod av Attmars sargade armé. Men det var ännu två dagar kvar av lajvet, och det hade varit MYCKET dåligt lajvsinne att utnyttja detta övertag.

När det väl kom till slutstrid på torsdagen fick Duvrike betala dyrt för detta "misstag"...

Obligatorisk slutstrid

Alla, även arrangörerna, var sedan länge införstådda med att Nyteg

skulle avslutas med en stor strid. (Det vore intressant att någon gång börja ett lajv med en stor strid, och låta resten handla om fredsförhandlingar, krigsbyten, fångutväxlingar och återtag...).

Den inhyrda troppen från Issen under ledning av Innings och Gräns hade under veckan byggt upp en helt fungerande kastmaskin (se omslaget), en blida som attmarierna roade sig med att försöka sabotera. Trots det stog den hotfull och mäktig vid slutstriden och dundrade iväg ett trettiotal tygklädda tennisbollar rätt in i de attmariska leden! En härlig fullträff, och hade bara normmännen spelat med också så hade de kanske fallit lite bättre. "Rystning skydder" inte mot vad som helst...

Istället kunde de attmariska styrkorna med lätthet krossa den duvländska taktiken som Östra Fastlandets sämste strateg, Viscomt Orvyn Gryningshök, tvingade sina frustrerade soldater att följa. "Tunga riddare in i snårskogen! Lätt infanteri mot sköldmuren!"

Att Orvyn spelade sin roll som usel strateg bra och att det därför var helt rätt att Duvrike förlorade, var det många på den duvländska sidan som hade svårt att smälta. Attmarierna å andra sidan var mer än lovligt kaxiga och nöjda med sig själva, vilket man

kan unna dem efter veckans alla nederlag och motgångar.

Fast om det fortfarande, mer än en månad senare, är någon som är kaxig kan han ju ta och läsa utskick två: "Vinner gör den som spelat sin roll bäst, oavsett om han går segrande eller förlorande ur striden".

Visst är jag partisk, men när det gäller slutstriden är det nära till hands att hävda att Attmar segrade, men Duvrike vann...

Apropå partiskhet

Det var mycket intressant att se hur en och samma händelse kunde uppfattas och nedtecknas så olika i de båda lägren! Eva Spångberg och jag har jämfört en del av det som skrivits under och efter Nyteg (Eva presenterar antagligen en del i första numret av SVEROKs nya förbundetidning).

Nu förstår man mycket bättre hur det kan komma sig att Danmarks kung Kristian den Gode samtidigt kallas Kristian Tyrann i Sverige!

På så sätt var Nyteg en påtagligt praktisk uppvisning i historie-skrivning. En historielärare hade nog kunnat ha mycket intresse av Nyteg.

Nyteg var på många sätt ett mycket lyckat lajv. Arrangörerna var duktiga, de flesta deltagarna hade gjort makalösa förberedelser och vädret var strålande (och när det väl regnade - vilket det ju ofelbart gör på alla lajv värda namnet - var det mest på attmaringarna och inte på oss duvlänningar).

Bara det faktum att sopbilar dundrade in på området en timme efter lajvets slut och lämpade av sopcontainrar visar på hur bra planerat allt var. Tomas Walch och Henrik Summanen skall ha en eloge för detta.

Men som sagt, allt gick ju inte som det var tänkt. Som det kritiska fansin StrapatS är så får man inte glömma de negativa sidorna...

Medeltida dygnsrytm - nej tack!

Järneken försökte i sina utskick få deltagarna att anamma en mer realistisk medeltida dygnsrytm, vilket innebär att man går upp i gryningen och går och lägger sig i skymningen.

Men som väntat var det totalt omöjligt att få en nutida yngling att frivilligt gå upp i ottan, och dygnsrytmen blev som på alla andra lajv - uppe sent på natten och sova länge på morgonen.

När Duvrikes härledning innan lajvet försökte sätta morgonuppställningen till klockan 8 blev protesterna våldsamma, och röster höjdes för klockan 10 istället. Kompromissen blev klockan 9, men inte ens denna tid kunde hållas efter några dagar.

När det redan första morgonen visade sig att attmarierna hade ställt upp, avtågat samt intagit byn redan före Duvrikes frukost, log jag (som själv är ganska morgonpig) inombords. "The early bird gets the worm"...

Tyvärr kunde inte heller Attmars härledning hålla denna disciplin under resten av veckan.

De personliga intrigerna

Järneken lejde ut mycket av intrig-författandet till andra. Nackdelen blev att de som författade de personliga intrigerna inte hade tillgång till allt material och saknade helhetsbilden. De hade behövt bättre styrning från arrangörerna. Nu blev vissa intriger förväxlade och några karaktärer helt omgjorda. Många deltagare var - som vanligt - också ute alltför sent med sina anmälningar och karaktärsbeskrivningar, varför intrigförfattandet blev lidande. De grupper som var ute i god tid och hade omfattande beskrivningar av sina karaktärsbakgrunder fick i de flesta fall bra och genomtänkta intriger och hade inte mycket att klaga på.

Alkoholen

Debattens vågor svallade höga på diskussionsgrupperna på internet veckorna efter *Nyteg*. Att en liten

grupp landsknektar (riddar Manfreds hird i Attmars läger) tar med sig 400 liter starkt mjöd till Nyteg är illa nog.

Reglerna för Nyteg var glasklara: ingen berusning var tillåten, och då kan man fråga sig vad man ska med 400 liter mjöd till? Att arrangörerna överhuvudtaget släppte in dessa tunnor är om möjligt ännu mer förvånande med tanke på de regler man själva satt upp! I efterhand ångrar de att de inte ingrep, men det är så dags då...



Efter lajvet: Äntligen förbrödning igen!

De mjödglada landsknektarnas ledare, Gabriel Sandberg, redovisade sin ståndpunkt: "Live är en konst för mig och den konst jag skapar är definitivt en hjärtesak. Självklart måste förnuftet organisera medan känslorna väger tyngst varför dessa prioriteras. Min konst tål inga kompromisser och mjödet ligger bortom kompromissernas gräns" (från diskussionsforumet på Attmars hemsidor).

Det är minst sagt en egoistisk inställning att bara se till sin egen upplevelse! Jag är övertygad om att de flesta som går på lajv och dricker sig berusade gör det för sin egen skull - inte för sina medspelares.

Att alkohol gör omdömeslösa människor ännu dummare kunde man tydligt se på Nyteg. Duvrikes härold fick vid ett besök i Bjelkenäs sina kläder sönderskurna och delar av sin utrustning vandaliserad av de beru-

sade landsknektarna (läs häroldens egen berättelse i Fëa Livia nr 18).

Vissa uppgifter säger emellertid att vandalerna inte alls var berusade vid tillfället, vilket gör det hela så mycket värre! Sådana personer borde absolut inte få sätta sin fot på lajv, nyktra eller ej!

Striderna

Nyteg var på många sätt ett krigiskt lajv. Mycket av spänningen låg i detta, att stridigheter och till och med

krig kunde blossa upp precis när som helst. Men trots att det spända läget och dess allvar ganska tydligt framgick av lajvbrevnen var det många som fick mer än nog av vakhållning och exercis.

Så var också deltagarnas förväntningar på Nyteg högst varierande! Som Anders Johansson (riddare Atle Hornstöte) formulerade det: "Somliga såg fram emot ett äventyr i soldatmiljö, andra reste till Bosnien eller Vietnam, stridszoner där ära och heder är okända begrepp och toryt vardagsmat".

Ett möte mellan personer av så olika uppfattning kan bara leda till att den ena eller andra sidan får sin upplevelse spolerad.

Ändå tycker jag att arrangörerna varit klara i sina beskrivningar av den miljö och den attityd man ville få fram, så felet kan egentligen bara skyllas på de deltagare som inte ställer upp på arrangörernas vision.

Helt oavsett det så var de välrustade soldaterna på många sätt en ståtlig syn. Aldrig tidigare har jag sett så många vackra rustningar och sådana gruppförberedelser inför ett lajv. Enhetliga sköldar, tabarder, vapen och rustningar hos de olika värnlagerna och hirderna gjorde ett gediget intryck av organiserade trupperheter.

Nackdelen med de många rustningarna visade sig dock snart. Det är inte lätt att slåss med latexvapen mot någon i plåtrusting - motståndaren märker helt enkelt inte slagen. Då blir det lätt att man slår hårdare och hårdare, och rätt vad det är råkar man träffa någons oskyddade ansikte. I striden om Bjelkenäs mitt i natten inträffade det vid ett flertal tillfällen - ännu en anledning till varför man ska sova på natten och inte strida!

Disciplinen var bristande även på andra sätt. Man KAN inte kasta sig med skölden före rakt in i motståndarnas sköldrum eftersom någon lätt kan bli skadad!

Försöken att återskapa realism måste få stå tillbaka för deltagarnas säkerhet. Lajv är inte krig på riktigt!

Nu inträffade det som tur var inte mer än en allvarlig skada, och den var svår att gardera sig mot: i slutstriden snavade en tungt rustad riddare över en annan stackare, som fick knäskålen ur led. Ambulans var dock föredömligt snabbt på plats, så där hade arrangörerna lyckats. Benet var snart i funktionsdugligt skick igen.

För bra rollspelare!

Under Nyteg såg jag för första gången vådan av för bra rollspelare! Dels inträffade det under den nattliga drabbningen och den efterföljande morgonen. Någon som uppenbarligen hade smak för det teatraliska bet sönder en blodampull och spelade att han fått ett slag över munnen så att tänderna lossnat.

Detta fick en delegation från Attmars att vandra över till oss i Duvrike för att hålla ett mycket

förmanande och upprört tal om hur man inte fick bete sig i strid.

Vi blev givetvis bestörta och det hela kändes minst sagt beklämmande och dystert, ända tills det långt senare framgick vad som egentligen hade hänt. Skadan hade varit så verkligt spelad att även den egna sidan trodde att det var allvar!

Något liknande inträffade när undermarskalk Tötler hade blivit tillfångatagen. De av oss som känner Martin vet att han är en extrem rollspelare som villigt utsätter sig för det mesta. Han och bröderna Lindorm (Alexander Graff och Todd Törnqvist) hade innan lajvet kommit överens om att ifall någon av dem blev tillfångatagen av den andra sidan så hade man i princip fria händer.

Därför blev Tötler fångslad i stupstocken och hånad, bespottad och förnedrad. Men alla var inte lika införstådda som Martin själv - jag såg ett antal ansikten i publiken som såg minst sagt skrämde ut. Antagligen tänkte de att det kunde ha varit de själva som satt i Tötlers sits.

Alla är inte exhibitionister och blotta tanken på att förnedras offentligt förtog säkert många speglädje.

Även detta tas upp mer ingående i Fëa Livia nr 18, så det tänker jag inte orda mer om här (även om *StrapatS* är snabbare än Fëa så är det styggt att stjäla allt framför nosen på dem...)



Typisk "efter-rätt": Efter en vecka i skogen sitter pizza och Cola inte helt fel..

Att skriva intrig

©

av Daniel Krauklis



Den här debattartikeln riktar sig till personer med intresse för struktur och idé inom Levande Rollspel, alltså sådant som bara arrangören brukar behöva bry sig om. Det är meningslöst att försöka föra ett sådant här resonemang utan att använda fikonspråk, så hårda ut eller bläddra vidare.

Den första gången som ett Levande Rollspelsarrangemang, mig veterligen, satte som ett huvudmål att utveckla själva det dramaturgiska uppläget (hur intrigerna är tänkta att fungera) var 1993, när delar av Nockes Ting pratade ihop sig med vänner intresserade av ansvarsuppgifter inför evenemanget Grådager.

De flesta av arrangörerna hade teaterbakgrund och det föll sig naturligt att ta tillvara lärdomarna från scenkonsten och försöka dra nytta av dem inom levande rollspel.

Hur skulle man göra för att undvika en central, linjär handling och ge deltagarna frihet att ta egna initiativ? Folk brukade oja sig över att det var svårt att veta om man bröt mot den drivande plotten och gick emot arrangörernas planer genom en viss handling.

En lösning, som fortfarande var rätt vanlig, var att de ansvariga tog roller i sina egna evenemang som gav dem ett inflytande över omgivningen som inte var konsekvent med rollens samhällsposition.

Grådagergänget tyckte som många andra att detta kändes fel, att det skulle hämma friheten i utspelet. Visserligen skulle det bli möjligt att gå in och tillrättavisa folk som hamnade ur kurs på ett snyggt sätt, men det skulle också göra att deltagaren kände sig övervakad och tyckte sig behöva arrangörens tillstånd för att spela sin roll trovärdigt (ta kontroversiella beslut, genomföra omgripande förändringar).

Dessutom bröt det mot en av de stora trenderna det året, att man skulle spela så obetydliga och blygsamma roller som möjligt i sina egna uppsättningar.

Fri improvisation

Vad Grådager-arrangörerna ville närma sig var den fria improvisationen, där skådespelarna efter givna förutsättningar kan kasta om situation, identitet, tid och plats hur de vill bara de har



kontakt med varandra och bygger vidare på motspelarnas impulser.

Hur blev det då? Istället för att skriva en spårvagnshandling planerade man *möjliga* händelseutvecklingar och planerade kornen till dem i rollernas bakgrunder.

Det ritades upp intrigråd där alla roller skrevs in och där större teman fick egna grenar. Rollerna fick minnen, känslor och plikter som motiverade dem att följa sina plottlinjer, att ta kontakt med de personer som motiverats på liknande sätt och därmed var inblandade i intrigen. Det fanns flyktningar från det stora krig som utkämpades i omvärlden, krigsivrare, fredsvivare, myndighetspersoner och vapensmugglare - alla med korsande målsättningar.

Det här krävde naturligtvis en viss styrning av rollens identitet och sinnelag, men genom en dynamisk deltagarkontakt så fungerade detta bra. Dessutom kunde man skraddarsy rollerna för de som skulle spela dem, vilket gjorde att alla både fick utmaningar och bekvämlighetsmåsten serverade. Tyvärr brast det ändå litet i kommunikationerna och

deltagarna gick på arrangemanget med intrycket av att arrangörerna hade krav på kvaliteten i utspelet, vilket hämmade hur mycket de vågade ta sig för när allt väl började. Kanske var det också för tidigt att försöka omvända människor som var vana att gå i upptrampade spår till att bana sina egna vägar. Tre år har gått sedan evenemanget. Borde inte tiden vara mer mogen nu?

Påtvingad trevlighet

Det är intressant att konstatera att utvecklingen av de Levande rollspelsarrangemangens berättande ryggrad inte har gått framåt sedan Grådager, utan *bakåt!*

Den senaste tiden har alltfler arrangörer syftat till att återinföra rälsläggningens styvhet och ge deltagarna uttalade direktiv som inte bara säger vad de ska göra utan även hur de ska uppnå det.

Drivande roller ges till förtroendepersoner som man vet inte kommer att förstöra status quo och rubba den löpande plotten. Ledande samhällsgrupperingar får instruktioner att hålla de underlydande lugna och ge dem aktiviteter som verkar meningsfulla och konsekventa men inte är det. Deltagare som valt att spela bagare ska inte behöva gå upp mitt i natten och baka bröd åt hundralet personer eftersom arrangörerna förutspår att de kommer att tycka att detta är besvärligt, och eftersom deltagare gillar att springa runt och äventyra på nätterna (även bagarna). Drängar ska inte behöva slå hö eller bära tunga saker fram och tillbaka. Handelsmän ska inte behöva vandra kilometervis för att bettla bort sina varor. Alla ska ha det (lagom) trevligt.

De här tankarna är inte typiska för ett enda arrangemang, utan en

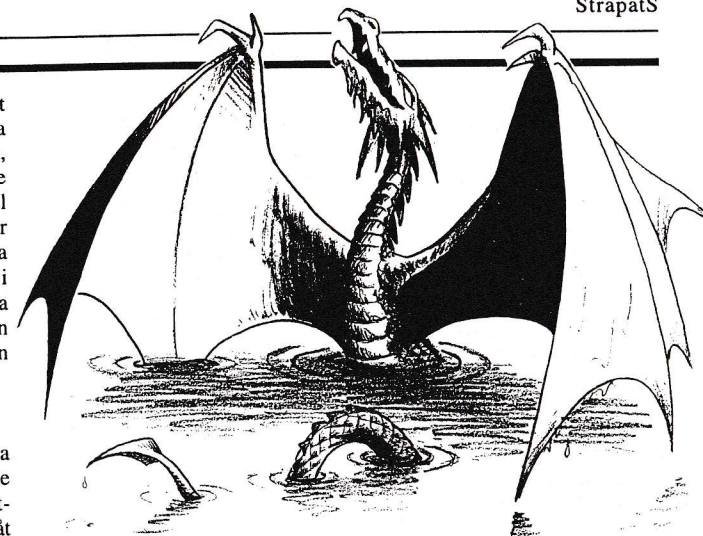

trend som går igen i hela rörelsen.

Dels blir folk äldre och bekvämare, dels är det bra att ha trevligheten som paroll inför oinsatta bidragsgivare, dels lockar man fler människor till sitt evenemang om man smeker alla intressen medhärs. Lamt spel är OK så länge deltagaren ser snygg ut.

Ibland lyder deltagarna arrangörens direktiv, ibland inte. Det har blivit accepterat att gå på ett stort men förmodat misslyckat evenemang med baktanken att det ändå går att ha kul om gruppen är tillräckligt bra. För något år sedan hölls ett arrangemang som totalt kullkastade den tanken. Helt nyligen hölls ett som överträffade den.

Utrymme för frihet?

Levande rollspel är inte teater och ska inte ha ett linjärt manus, men det är heller inte camping där alla sitter och grillar sin korv bäst de själva vill. Det finns en aktiv skådespelaraspekt, men själva den passiva upplevelsen spelar också en mycket stor roll. Upplevelsen

av frihet, trovärdighet och stämning är kopplad till den rymd rollen ges att blomma ut inom. Kanske är det så lätt att om man vill undvika besvär ska man undvika att välja en besvärlig roll.

Det finns en inte helt befogad rädsla för att ge deltagarna för stor frihet i uttrycket. Kanske är det en följd av att vi lever i ett rätt toppstyrt samhälle där man ofta står handfallen utan noggranna detaljförklaringar för situationen, eller kanske vill vi vara försiktiga inför en omvärld som med jämna mellanrum anklagar vår verksamhet för att göra folk psykotiska, mordbenägna och satansdyrkande.

Som arrangör går man ofta ut med tydliga pekpinnar för att varje hormonstinn liten pojke ska hålla sig inom anständighetens ramar, inte supa och inte slå flickorna på smärtsamma ställen med sin bofferpåk.

Jag hävdar att detta är ett felriktat ansvarstänkande. Det är i anmälningsfasen arrangören måste sälla bort de ruttna äggen. Vet hon inte vilka som är skämda måste hon ta reda på detta. De som inte

kan efterleva säkerhetskraven har inte på evenemanget att göra.

Satsa på de villiga

Det är dags att sluta fokusera på de avvikande och rikta ansträngningarna på de faktiska människor som kommer på evenemanget, att fånga upp deras kreativitet. Den skrivna texten måste inrikta sig på att stimulera deltagarnas skaparkraft, ha en lyftande och positiv verkan, inte anta att alla gör fel och kommer att skada varandra. Det finns till och med de ansvariga som räknar med att deltagarna inte läser deras brev. Varför de överhuvudtaget producerar materialet är bortom mitt förstånd.

Interaktiviteten som vi skryter över ("det här är inte teater, utan interaktiv teater") bygger på samförstånd. Man inser oerhört fort om det råder samförstånd eller inte i en spelad situation. Bedömningen om man håller på att gå för långt i exempelvis en tillrättavising kan bara göras, och måste göras, på plats. Förbud skapar blockeringar.

Om improvisationsmomentet stryps dör arrangemanget. Frihetskänslan och upptäckarglädjen försvinner. Upplevelsen av att röra sig fritt på området och prata med andra karaktärer efter behag huggs av. Känslan av att allt är möjligt uteblir. Man kan inte undersöka och definiera sin rolls gränser, tillvaron begränsas till att efterleva funktioner som någon annan har bestämt åt en. Det känns tomt, meningslöst och plågsamt.

Drama, men inte teater

Om man försöker göra teater av Levande rollspel har man



missförstått dess idé. Men det finns hur som helst lärdomar att dra av scenkonsten. Vi har mycket som skiljer, men även likheter. Problemet är att omsätta lärdomarna på ett fruktbart sätt.

Hur strukturera en levande rollspelsintrig efter dramaturgisk modell utan att behöva låsa sig till manus? Fria, individuella roller måste få behålla sin rörlighet men det är knappast skadligt med lite omsorg om de större skeendena också. Alltså bör dramaturgin inpassas på gruppnivå.

Tre akter

Den enklaste liknelsen är att jämföra plotten med Ringentrilogin. De flesta fantasynoveller, liksom många pjäser, är styckade i tre delar. Det finns en *upptakt* där personer presenteras, miljön etableras och de drivande målsättningarna utsås. Det finns ett *mittstycke* där allting förtydligas och går mot en höjdpunkt. Det finns en *avslutning* då händelserna

kulminerar, gärna med en omvälvande händelse, och samlas upp i själva slutscenen som kanske är en liten epilög.

Det viktigaste är inte uppdelningen utan dynamiken i skeendet. Det ska märkas att det finns en tanke bakom hur intrigen utvecklas, att den är förberedd utan att bli förutsägbar. Detta kan man bara göra genom att ge den en levande form, till exempel som en böljande trilogi med början, mitt och slut. Om allt som utsås bygger framåt, förstärker man känslan av förarbete, innehåll och (om man ger öppna ledtrådar till vad som ska komma) ödesmättnad.

Höjdpunkt och vändpunkt

Förutom att stycka upp händelseförloppet i avskilda delar finns det två andra dramaturgiska termer som är nyttiga i sammanhanget; höjd- och vändpunkt.

Höjdpunkten är dit alla strävar. Demonjägaren vill dräpa sin demon. Köpmannen vill sälja sin vara. Den trolovade unga pigan vill älska med sin man på bröllopsnatten. Höjdpunkten är den händelse hela plotten roterar kring, vare sig detta är tydligt eller inte från början. Höjdpunkten behöver däremot inte vara det starkaste ögonblicket i plotten.

Vändpunkten är en situation som före eller efter höjdpunkten kastar om situationen. Kanske visar det sig att demonjägarens syster är besatt av den demon som han ska nacka. Kanske beslutar sig köpmannen för att han vill behålla varan just som han slutför affären. Eller så visar det sig att drängen som pigan ska gifta sig med egentligen är en förklädd prins som hon tränat efter på håll hela sitt liv. Vändpunkten kan omtintgöra höjdpunkten, eller förstärka den.

Det har sagts att varje drama har tre huvudpersoner, varken fler eller färre. Tidigare har man byggt upp sina plotter i levande rollspel med enbart två krafter. Detta var tydligt i arrangemang med politiska huvudintriger, där en eller fler läger stod mot varandra, som t.ex i fallet den Onde Trollkarlen mot den Goda Drottningen.

Sedan några år har detta vänt mot ett strävande efter gråskalor. Det har gått så långt att det knappast finns några motsättningar alls längre. Vi har drabbats av den gamla rollspelsjukan att det inte får finnas *alignments* eftersom detta inte är realistiskt.

Det är fullt möjligt att skriva intriger med två huvudsakliga motpoler och en tredje, jokeraktör.

Om man inte tänker i roller så blir det lättare. En vilja, ett hinder eller en vägmästarkraft; dold eller öppen.

Arrangörsstyrning

Styrda handlingar behöver inte vara dåliga, även om styrda roller har mer att göra på Dramaten än på ett levande rollspelsevenemang. Det kan vara lika roligt att välja en kontrollerad och undertryckt roll som att jamsa omkring i vildsint oberoende.

Arrangörsstick som "dag 3 ska du bli våldsamt sjuk och göra bort dig inför person X" kan vara väldigt befriande. Man får veta vad man ska göra och varför, men hur man utför det är upp till en själv.

Intrig borde utformas genom trovärdiga samband bakåt och framåt i tiden. Deltagaren får reda på vad rollen gjort tidigare och hur den kan bete sig under evenemanget. Dess motivation och drivkrafter smids till en färdig persona i samarbete med arrangören, som har en bättre helhetsbild.



Av tradition är det oftast öppet för deltagaren att själv utforma rollens karaktär och bakgrund. Ett av kraven i det första brevet brukar vara att den intresserade ska betala anmälningsavgift och skicka in en rollbeskrivning, så att de ansvariga kan sammanfoga detta med sin uppsättnings idé och handling.

Styrning förekommer i form av hämmande uppmaningar, av typen: "Vi ser helst att du spelar bonde, eftersom ett medeltida samhälle mest bestod av bönder", och "Undvik att skapa en fantastisk roll och hitta istället på en enkel bakgrund".

Orsaken till detta är att den enskilde deltagaren som sitter och pusslar ihop någonting spännande åt sig givetvis vill skapa någonting unikt som särskiljer henne, och dessutom är dramatiska och storvulna händelser i det förflutna tacksamma att spela ut eftersom det är lättare att överdriva än att vara subtilt, plus att ett teatralt utspel betalar sig med större uppmärksamhet från medspelarna.

Då hon saknar arrangörens översikt och kanske inte förstått dennes idé blir resultatet därefter. Föräldrarna har alltså oftast blivit dräpta av orcher, som kidnappat rollen och uppfostrat henne till rövarhövding i sitt läger, ovetandes om att hon är oäkta dotter till en baron. Rollen har så småningom blivit befriad av alver som lärt henne magi, och sedan har hon strövat land och rike runt som äventyrare och lärt sig både lönnmördandets slemma konst och vapenlekens hantverk.

Arrangören sliter sitt hår. Mer än tredjedelen av deltagarna har nämligen skrivit ihop liknande historier och det finns helt enkelt inte plats för dem. Få vill spela bönder, och de som gör det syftar

mer till att mysa än att arbeta.

Idén faller samman. Efteråt klagar alla på arrangören och missar sitt eget ansvar. Vill man se och smaka på allt förlorar man trovärdigheten. Friheten att kunna vara överallt blir ett fångelse utan celler där alla medfångarna vankar kring om varandra. Ingen stannar där de borde vara. Ingen möter någon annan. Jakten efter personlig njutning tar över och perverterar helheten.

Hyckleri om demokrati

Det är omöjligt att behaga alla smakriktningar. Syftar man till att göra det trevligt för alla hamnar man i en urvattnad bakdamm. Det är ett regressivt sätt att arrangera, eftersom det inte utvecklar det levande rollspelet utan går tillbaka till silvertejpslajvandet i hobbyns gryningstid. De flesta vet inte vad de vill ha förrän de får det.

Ändå finns det ett motstånd mot hårt profilerade arrangemang. Det kan lätt kännas som att man blir utestängd, att "De vill inte ha mig", om man inte råkar passa mot kraven.

Snobbism är ett mycket negativt laddat revolverord som brukar kopplas till dessa slags arrangemang, och med det ordet följer bilden av att de ansvariga sitter och plockar sina goda vänner och fotslickare ur konfektskål men föraktar de salta jordnötter som tappats på golvet.

En orsak kan vara den outtalade men allmänt spridda åsikten att levande rollspel ska vara demokratiskt (och ideellt, men girigheten har tydligen varit lättare att angripa).

Jag är inte ensam om att undra varför. Konst är inte demokratiskt. Konst örfilar åskådaren i ansiktet, annars slår den inte alls.

Underhållning är inte demokratiskt. Den säljer sig, med minsta möjliga ansträngning, till de som kan betala.

Den vitt spridda svågerpolitiken (hälsa på de du känner och lajv-kändisarna, ignorera alla andra; sätt vänerna på maktruller i ditt arrangemang) är inte demokratisk.

Historiekännedom, hantverkskunnande, kamratskap och alla andra sidor av vår verksamhet är heller inte demokratiska. Vi beundrar de som glänsar mest inom sitt fack. Det förtäckta hycklandet om demokrati är ingenting mer än förklädd jantelag. Avund. Liksom de övriga dödssynderna skadar den idéen.

Förmyndarattityd

En annan orsak är, hur otroligt det än kan verka, missriktad trohet mot idéen. Ett tydligt exempel är åsikten "Vi måste hindra folk från att förstöra för varandra och att sabotera arrangemanget", något som oftast yttrar sig i förmyndarattityd och förmaningar.

Deltagaren är inte dummare än att hon känner av tömdragandet. Hon ser sig tvungen att demonstrera sin obändiga vilja.

Arrangören protesterar, hytter med fingret lite till. Prestigen är hotad på båda fronter. Alla går i försvarsställning.

För fram visionen!

De drivande personerna bakom ett levande rollspelsarrangemang måste ha en idé. Istället för att kompromissa kan de försöka föra ut den bättre, förklara tydligare vilken typ av spel som förväntas, vilken genre som ska förkroppsligas, vad det hela går ut på.

Är det nu så att en viss roll spelar av en snygg deltagare under ett evenemang så är det jobbigt om den vackre prinsen eller vad

det nu är ser ut som ett hästarsel. Krav bör alltså ställas för att de intresserade ska kunna förstå idékläckarnas vision.

Helhetsbilden måste tyvärr hållas lite luddig för deltagaren eftersom den innehåller hemligheter och överraskningar.

Eftersom man inte inser hur hela landskapet ligger ur godperspektiv är det lätt att missa ett och annat av vad arrangörerna menar.

Det bästa rådet är givetvis att prata med dem så mycket att man förstår vad de vill, istället för att ingenting mer än förklädd jantelag åka ut på området med avsikten att sabotera, provocera och göra uppror för att man känner sig sårad.

De ansvariga kan också hänvisa till inspirationskällor, avslöja sanningar i enrum med den deltagare som behöver höra dem för att kunna spela rollen troget, samt (vilket nog är den bästa lösningen) sätta folk i arbete.

Det finns ingenting som får deltagaren att förstå hur rollen är tänkt så bra som om hon får bli medskapare och hjälpa till med utformningsarbetet. Be om synpunkter, stimulera till rekvisita-tillverkning, hör efter om hon är villig att skriva texter som relaterar till rollen (t.ex heliga böcker om hon spelar prästvigd) etc.

De bästa evenemangen är de där deltagarna sysselsätter sig själva. Man kan aldrig skriva om en dålig uppsättning till en bra. Däremot kan man ge sådana förutsättningar att man inspirerar deltagaren att själv lyfta. Detta kräver arbete. Och känsla.

Live by mail?

- ett tips som ett brev på posten

av Björn Hellqvist

Ett problem vid intriglajv är att intrigerna kan ha beskrivits i utskicket, för att sedan snappas upp av vissa spelare som därefter ska agera ut dem under en helg. Hur ska man kunna bygga upp intrigerna till ett maximum innan själva lajven går av stapeln, och hur ska man kunna utnyttja intrigen till max?

På sina håll har man lånat från en gren av roll- och konfliktspeleshobbyn: "play - by - mail" (pbm), d v s korrespondensspel. Genom att skicka in sina speldrag till en spelledare/moderator, kan man spela omfattande kampanjer trots att spelarna bor miljals från varandra. Ett liknande system har redan använts på några mindre lajv, men varför inte pröva på det på stora arrangemang?

Tänk er följande: ett halvår innan lajven hålls, får de spelare som ska spela de viktigaste rollerna börja manövrera för att ha bästa utgångsläge vid lajvens början.

All korrespondens bör gå via en moderator bland arrangörerna, och för att de övriga spelarna ska kunna följa utvecklingen kan man publicera ett nyhetsbrev. Varje månad får man skicka in ett nytt drag, baserat på vad som hänt ditintills.

På så vis blir spelvärlden mer levande, och man kan utveckla ett djup som kan vara svårt att nå annars. Spelarna känner sig mer delaktiga och har dessutom fått en massa "in-live"-nyheter och skvaller, som kan utgöra naturliga samtalsämnen redan från lajvets första minut.

Fördelen med en moderator består bland annat i möjligheten att simulera spioner, förekomna meddelanden, förvrängningar p.g.a propaganda, mm.

Visseligen kräver den här proceduren en del merarbete av kanske redan ansträngda arrangörer, men inför ett välplanerat lajv kan effekten bli betydlig. Ett sätt att förenkla det hela är om alla inblandade har tillgång till Internet.

Med tanke på hur mycket snabbare dragen kan gå, bör man nog ha en begränsning på antalet drag, i synnerhet när lajven rör sig i en värld med kommunikation på brevduvenivå.

Så, vässa pennan, värm sigillacket, och kom ihåg att ett brev betyder så mycket.



Variant 1

Variant 2



Gör Livet lättare med en klövjesäck

- Björn Hellqvist knyter ihop påsen för säckfixerade

Klövjesäcken är ett utmärkt alternativ till ryggsäckar och diverse simpla påsar och säckar. Med en kapacitet på upp till 10 liter, kan man i denna lätt bära med sig det som behövs för en dags vandring. Den bärs över axeln och

behöver därför inga remmar, och den är dessutom enkel och billig att tillverka.

Klarar man av att trä symaskinen, klarar man också att sy säcken.

Använd ett inte alltför tunt tyg (gärna ofärgat) med mätten ca 60x150 cm.

Sicksacka kanterna, dubbelvik tyget, och nåla sedan ihop dem utom ca 25 cm på mitten (detta ska bli öppningen).

Sy ihop, fälla öppningen och säcken är klar. Vräng den och komplettera med ett par ringar med diameter ca 3 cm (eller ännu enklare ett par hopknutna snörstumpar). Dessa fungerar som lås, plus att de drar ihop tyget över axeln och gör det lättare för säcken att ligga kvar.

Den här varianten har mig veterligen ingen direkt historisk förbild, men den fungerar som den ska.

Ett alternativ är att, som variant 2 visar, sy två horisontella öppningar och ha en dragsko på mitten (enligt en tolkning av stensulptureerna i Martebo på Gotland man kan se i häftet "Så var man klädd på medeltiden").

I vilket fall som helst får man ett bra bärredskap mot en minimal investering i tid och pengar, vilket inte är det sämsta om man har en så pass krävande hobby som Live.

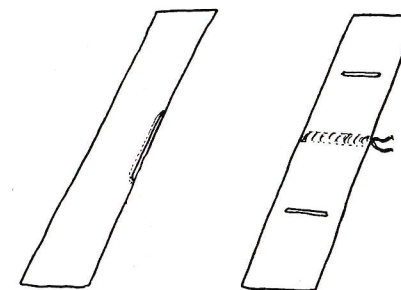

Bord

av civilingenjör Jonas Nelson

Det finns mängder av tillfällen på lajv då man inser nyttan av ett ståndsmässigt bord. Som matbord, som skrivbord, som arbetsbänk eller bara som avlastningsyta. Alltför ofta på lajv ser man dock plastiga campingbord nödortfött skylda av en duk.

Jag ville ha ett lätt, demonterbart träbord för lajvbruk och satte mig ner för att konstruera ett efter urgamla principer. Visst går det att göra enklare träbord, men knappast hållbarare eller snyggare!

På denna ritning ger jag inga mått, du får själv bestämma hur stort eller litet bord du vill ha och vilka dimensioner du skall ha på virket.

Börja med att såga till plankor för själva bordsskivan (nr 7). Tunnare plankor ger ett bord som blir betydligt lättare att hanskas med, medan tjocka plankor ger ett bord du kan dansa på eller drämma näven i utan att bordsgrannens krus välter omkull. Längden kan variera, men gör du en bordsskiva som är både lång, bred och tjock blir den mycket otymplig och omöjlig att hantera ensam!

Plankorna i bordsskivan hålls ihop med en regel (nr 6) ca 15-25 cm från varje bordsända. På utsidan av reglarna borrar man två stora hål (minst 2 cm diameter) och limmar fast rundstavar som sticker ut ca 3 cm (se figur). Detta är egentligen inte nödvändigt, men det får den extra fördelen att man kan lyfta hela bordet i bordsskivan när det väl är monterat, något som är väldigt praktiskt när bordet skall flyttas kortare sträckor.

Regeln bör skruvas eller träpluggas från undersidan, så att det inte syns något på översidan av bordet.

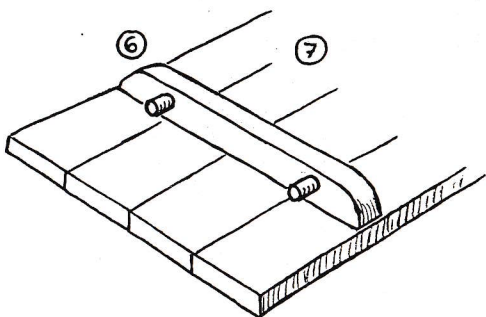

Gör sedan två motsvarande reglar (nr 1) med hål som motsvarar de utstickande rundstavarna på reglarna 6. Dessa hål bör vara något större så att rundstaven inte kärvar fast när träet blir fuktigt och sväller. Har du varit noga med placeringen av hål och rundstavar så ska det inte spela någon roll vilken gavel som hamnar på vilken sida av bordet.

Gavelbit 2 fästs i fotbrädan 3 och överregeln 1 genom att de instickande bitarna limmas och spikas eller skruvas (eller ännu hellre träpluggas) fast. Gavelbiten 2 kan göras av en enda bred planka eller av två smalare som på figuren.

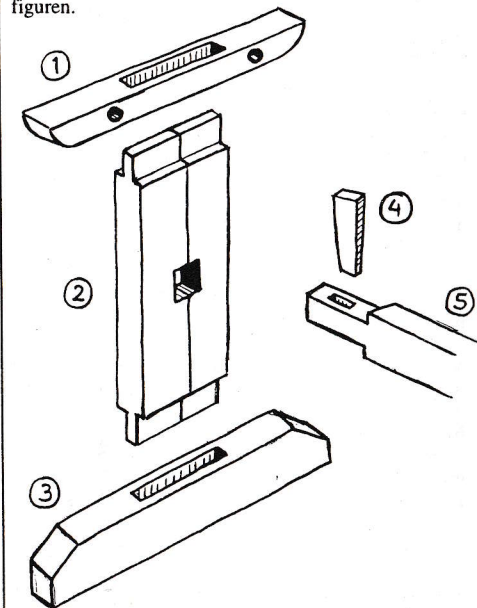

Längden på mittregeln (nr 5) bestäms av avståndet mellan bordsreglarna (6) och här gäller det att tänka lite. Blir det fel kommer gavlarna att luta.

Monteringen är sedan enkel. Det är bara att trä på gavlarna på reglarna 6, lägga på bordsskivan och pressa ihop gavlarna så att rundstavarna i reglarna 6 passar in i hålen i reglarna 1, och slutligen låsa alltihop med kilarna 4.

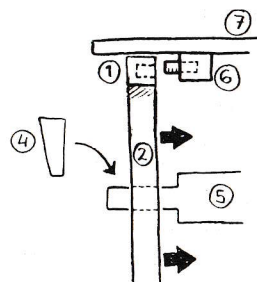

Fortsätt sedan att bygga ihop två uppsättningar gavlarna med hjälp av bitarna 1, 2 och 3. Hålet i fotbrädan 3 bör INTE vara genomgående, då ändträet i bitarna 2 annars skulle få kontakt med marken och snabbt börja rutna.

Tältsäng

av civilingenjör Jonas Nelson

En av årets stora attraktioner i Styringheims tältläger under Medeltidsveckan var faktiskt en säng. Min tältsäng, närmare bestämt.

Inte nog med att den var bekväm och såg bra ut, man kom upp från markfukt och markkyla och man slapp undan myror, tvestjärter och andra kryp. Jag fick lova ett antal personer att publicera en ritning av den i StrapatS. Varsågod, här är den!

Konstruktionen är mycket enkel, i princip är det en bår bestående av två långa regler och ett kraftigt tyg. Till detta kommer fyra ben och två tvärstag för att hålla isär benen. Ett tvinnat rep hjälper sedan till att dels

spänna ihop sängbenen, dels sträcka ut tyget så att sängen blir lagom hårt spänd.

Material:

- Kraftigt tyg; säckväv, segelduk el.dyl, ca 190x110 cm
- Kraftig sytråd
- 2 regler, ca 200x5x5 cm
- 4 ben, ca 35x5x5 cm
- 2 tvärstag (25-30 mm rundstav), ca 75 cm
- ca 4 m kraftigt rep
- 2 tvinnspakar (träbitar ca 15x3x1 cm)

1) Vik in långsidorna på tyget ca 17-20 cm och sy fast dem så att det bildas kanaler där de två reglarna ryms. Din tygbit bör nu vara ca 70-80 cm bred.

2) Klipp sedan ut hål för de fyra benen. Hålen bör gå åtminstone 13-15 cm in i tyget (beroende på hur tjocka regler och ben du har) och vara placerade ca 30-40 cm från kortsidorna. (Man kan även fästa benen längst ut på kortsidorna, utanför tyget, men detta innebär större påfrestningar på ramen.)

3) Gör urfasningar i benen där reglarna skall hållas fast. Notera att dessa görs på benens utsida!

4) Borra hål för tvärstagen på insidan av benen, ungefär mitt på. Hålen skall inte vara genomgående utan bara vara ca 2 cm djupa. Fila också ut skåror runt benens nederdel så att spännrepet kan hålla sig på plats.

5) Kapa till två tvärstag av rundstav, ca 75 cm långa. Det är bättre att börja med något för långa och sedan kapa av dem till lämplig längd.

6) Gör två slingor av repet. Knyt (råbandsknop) eller splitsa ihop dem till lagom längd så att de precis går att trä över benen när sängen är ihopsatt.

7) Montera ihop alla bitar och tvinn ihop repslingorna med tvinnspakarna, som av kraften sedan låses och hålles på plats mot tvärstagen. Principen är densamma som på äldre sågar, som du kanske har sett någon gång.

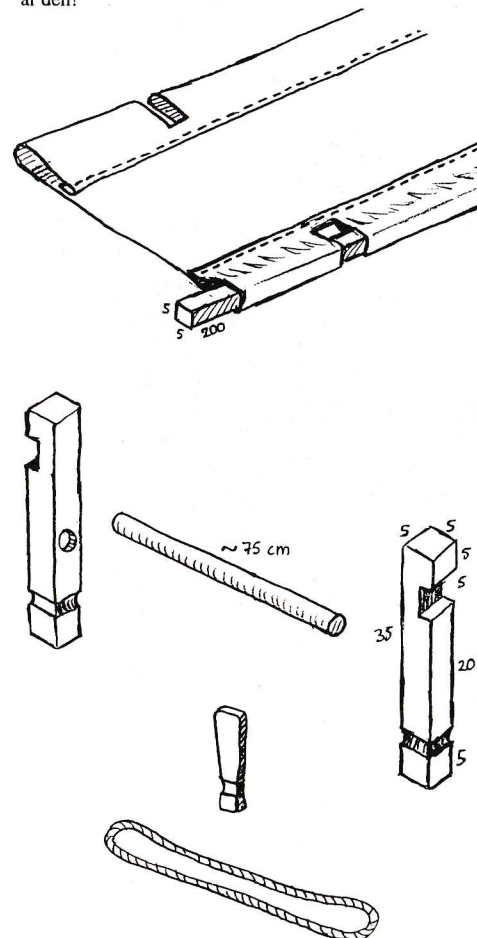

Min säng är gjord i bok, vilket är ett hårdare träslag än den gran eller furu som man i regel får tag på hos byggvaruhuset.

Om du vet med dig att du är en tung person bör du alltså fundera på att använda dig av grövre virkesdimensioner än de som anges här.

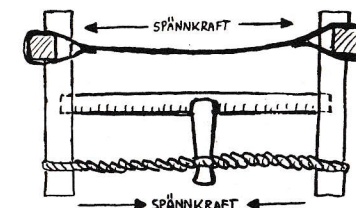

Latexvapen

Svärd
Klubbor
Yxor
Sköldar
Masker



Latexvapen till bra priser. Jag gör vapen efter dina önskemål. Reproduktioner eller fantasyvapen med din och din motståndares säkerhet i åtanke.

Katalog 15 kr plus FAK (frankerat, adresserat kuvert)

Telefontider vardagar 11-18

eller skriv till:

Pierre Lussagnet, Ättehögvägen 15
230 44 Bunkeflostrand, Sweden
040-46 74 28, 070-715 33 61

DURANDAL
Theatre &
Live Role Playing
Weapon Workshop

Kontaktlinser och lajv

av Björn Hellqvist

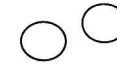

Ett ofta förekommande bekymmer bland lajvande glasögonbärare är dilemmat att trots att deras utrustning är perfekt, så är inte deras syn det. Vissa glasögonmodeller är acceptabla, då de ser "gamla" ut, och hos vissa är synfelet av sådan grad att det går hyfsat att skippa brillorna.

Men många är direkt beroende av sina glasögon, och inte kan man väl begära att en närsynt ska se suddigt en hel helg. (Det finns ju alltid möjligheten att skaffa ett par av mina eminenta lajvbrillor, men det var inte det den här artikeln skulle handla om.)

Många har hört talas om laseroperation, men tvekar inför den höga kostnaden och det faktum att det är en relativt ny metod med oklara långtidseffekter.

Jag stöter ganska ofta på lajvare som funderar på att skaffa kontaktlinser, men som tvekar på grund av att de tror att det är dyrt, krångligt eller potentiellt farligt. Jag vill här redogöra för några av för- och nackdelarna med kontaktlinser, samt vilka alternativ som finns.

Linsernas fördelar är uppenbara. De ger ett naturligt seende och man slipper glasögon. De flesta får lika god synskärpa som med glasögon, men kostnaden kan bli högre vid t ex astigmatism (brytningsfel) än vid ett vanligt enkelt synfel. Som linsbärare sedan snart 10 år kan jag själv intyga vilken känsla av frihet kontaktlinser kan ge.

Nackdelarna kan vara flera, mest beroende på personliga förutsättningar. Det kan vara så att man inte kan bära linserna en hel dag p g a tårvätskans kvalitet. Diabetiker ska iaktta särskild försiktighet vid linsbärande. Pollenallergiker bör inte bära linser när ögonen är röda och svullna (ingen ska bära linser om ögonen är röda!); detta är ett verkligt problem då de flesta lajv hålls under pollensäsongen. Risken för ögoninfektioner är större hos bärare med bristande handhygien. Linserna kan vara svårhanterade, ett problem som är vanligt hos oerfarna eller fulmliga bärare (ingen ska ge sig ut i skogen utan att kunna hantera sina linser först). Många svårigheter går dock att övervinna, då urvalet av linser gör att de flesta kan få en bra lösning som passar deras behov.

Vilka krav ska en lajvare ställa på sina linser? De ska vara lättskötta, vilket de flesta av dagens linser är. Rengöringen sker vanligen genom att man tar ur linserna, gnuggar dem i desinfektionsvätskan, sköljer, och lägger dem i förvaringsburken (andra metoder kan förekomma).

Vid isättning kan man ta linserna direkt ur förvaringsvätskan. Det är av yttersta vikt att man hela tiden är ren om händerna när man hanterat linserna!

En potentiell fara med lajv är att vattnet innehåller bakterier och amöbor som kan ge svåra ögoninfektioner.

Man ska inte överdriva riskerna, men inte heller förringa dem. Varmt, rent vatten och tvål är den bästa förutsättningen för att minska riskerna.

Vidare så ska linserna medge bekvämt bärande så länge som möjligt. Många önskar att kunna sova med linserna på, men det finns ett par problem med detta. Till att börja med släpper kontaktlinser oftast igenom tillräckligt med syre för att ögonen ska må bra när man är vaken, men när man sover blir tillgången på syre sämre p g a slutna ögonlock. Hornhinnan får då inte det syre som behövs för att upprätthålla vätskebalansen, vilket leder till att den sväller. Detta är en orsak till varför man ser sämre direkt efter att man sovit en natt med linserna i. Vanligen tar det en halvtimma för svullnaden att gå tillbaka, men effekterna över längre tid gör att man bör undvika att sova med linserna ofta.

Linserna ska inte användas om man är förkyld. Man ska absolut inte bära linserna om ögonen är röda, är irriterade/gör ont, eller om synskärpan är dålig. Lämna därför inte glasögonen hemma. Om man trots irritation bär sina linser, ökar risken för infektioner betydligt. Kopplat med den ofta sämre hygienien på lajv kan detta leda till onödiga ögonbesvär. Följ därför optikerns rekommendationer.

En nackdel som brukar anföras är priset. Folk tror att kontaktlinser kostar flera tusen kronor om året, men det stämmer inte. Räkna med en årskostnad på runt 2000 kronor (varierar beroende på typ av lins och synfel). Då får man en undersökning, kontroller, kontaktlinsvätskor och ett årsbehov av linser. De flesta linser som säljs idag används en månad, för att sedan bytas ut mot nya.

En nyhet är endagslinser, som kastas efter att man haft dem i en dag. Nästa dag sätter man i ett nytt par, så man har alltid fräscha linser. Fördelen för den tillfällige bäraren är flera. Linserna har ett lägre styckpris, de kräver ingen skötsel och man slipper kasta bra månadslinser efter bara några dagars användning. För lajvaren som trivs med sina glasögon och som tvekar inför kostnaderna med linser kan endagslinserna vara ett utmärkt alternativ.

Färgade kontaktlinser är vanligen avsedda för halvårsbruk; det är än så länge för dyrt att färga in månads- och endagslinser. Kosmetiska kontaktlinser typ "monsterögon" är också av halvårstyp, men de har sina begränsningar (t ex är inte astigmatisk korrektion tillgänglig, pupillöppningen är liten vid dåligt ljus och "kattögon" är inte försedda med ballastning som vrider dem rätt i ögat). För den hängivne vampyren eller demonen är dock en helröd, gul eller nattsvart lins kronan på verket. För den som vill simulera ett grumlat, blint öga finns även heltäckande grå linser. Om inte priset är ett problem finns det mycket man kan göra med sina ögon.

Med denna korta genomgång hoppas jag ha svarat på många av de frågor som kan uppstå. Lajv och kontaktlinser går utmärkt att kombinera, förutsatt att man följer de instruktioner som optikern har gett och är medveten om begränsningarna. Ta steget och prova linser! (Eller köp ett par lajvbrillor från mig.)

Förtydligande av Minevas framtida organisation

PROJEKTET MINEVA har under sommaren varit utsatt för inre turbulens, men utvecklas trots det åt rätt håll.

Det här inlägget har i syfte att klargöra och i viss mån förklara den konflikt som genomsyrat arbetet under sommaren.

Minevas arrangörsgrupp håller i dagsläget på att förändras i grunden och Lee Sandberg är inte längre en del av projektet. De senaste månaderna har alltför mycket energi slukats av meningsskiljaktigheter och halvhjärtade kompromisser, och det är oförenligt med vår arrangörsidé att fortsätta projektet under de premisserna. Kort sagt: vi tjafsar för mycket och är hjärtligt trötta på det.

Ansvarsfördelningen är kanske inte någonting som intresserar deltagaren, bara hon får sitt material tillhanda och vet att evenemanget kommer att bli av. Tyvärr är båda dessa punkter osäkra om kommunikationen brister.

Arrangörsgruppens avsikt är att föra en kontinuerlig dialog med de som vill gå på Mineva, att ge och få inspiration. Vi har dessutom åsikter om hur det levande rollspelet borde utvecklas, och är beredda att pröva dem under arbetet med vår egen uppsättning. Detta kräver att deltagaren vänder sig till rätt person med sina frågor, synpunkter och krav. Därför måste projektledarnas funktioner vara väl definierade.

Mineva avsåg från början att skilja produktionsarbetet från det kreativa arbetet, så att allt tråkigt skulle bli gjort utan att brev och rollarbete blev lidande. Förebilden var filmens och teaterns värld, där regi, scenografi och produktion alltid varit separerade på ett fruktsamt sätt.

För oss stupade det på en punkt; vi saknade en individ med tid och förmåga att ställa upp som producent.

Lee Sandberg, som en gång satte bollen i rullning, hade lejt ut det praktiska arrangerandet åt bl.a. delar av Ett Glas och Nockes Ting eftersom han visste med sig att han saknade erfarenheten för att genomföra sina ambitioner. Lee var den som borde ha blivit producent, men av erfarenhetsmässiga och personkemiska skäl saknade resten av arrangörgruppen förtroende för honom. Christopher Sandberg ställde istället upp.

Under sommaren fortskred deltagarkontakt och skribentarbete med god takt och kvalitet, men produktionen blev allt svårare eftersom det började knaka mellan Lee och oss andra. Vi arbetar på olika sätt, har olika syn på vad som är centralt för uppsättningen Mineva och kan inte längre kommunicera med varandra. Vi har kommit till den punkten att vi inte vill genomföra samma idé.

Vi som står med våra namn i detta inlägg avser att genomföra Mineva så som uppsättningen framställs i Brev Ett och enligt de projektbeskrivningar vi delgivit myndigheter och förbund. Vi har arbetat hårt med deltagarkontakten (fastän det brustit på några håll), och författat all text som publicerats och som är under framställning. Vi har en god relation till kulturinstanser och bidragsgivare. Vi är ansvariga för allt skapande arbete som lagts ned i projektet och även en stor del av de organisatoriska insatserna.

Klyftan mellan Lee Sandberg och den övriga arrangörsgruppen är ett allvarligt problem. Det är viktigt att de människor som ska fullfölja projektet är helt överens.

Trots denna prövande situation hoppas

vi att vi har ert förtroende. Vi har fortfarande ambitionen att göra projektet till det vi lovat och arbetat för.

Lee Sandberg planerar dock att själv genomföra en från oss andra skild uppsättning av Mineva, och har genom detta placerat sig på en än mer direkt kollisionskurs med resten av arrangörgruppen. Han avser att genomföra sitt Mineva, på bekostnad av den ursprungliga projektiden (såsom den framställts i brev och ansökningar), genom att använda pengar från Minevas budget. Detta kan varken vi eller bidragsgivare acceptera.

Vi har ett konkret ansvar att se till att Mineva genomförs i enighet med det vi utlovat i brev och projektbeskrivningar.

Eftersom Lee har visat sig vara onåbar för en sansad diskussion, och en överenskommelse oss emellan verkar mer

än avlägsen, kan detta endast ske genom ett direkt maktövertagande av den förening som har ansvar för Minevas pengar. Föreningen, Stockholms Robotsällskap (SRS), i vilken Lee är kassör, befinner sig idag i en situation av kraftigt ökande medlemsantal, och vi uppmanar alla som är intresserade av Mineva såsom vi har beskrivit det i Brev Ett, att ställa upp och bli medlemmar. Att bli medlem i SRS kostar 20 kronor, och kan betalas in på PG: 490 91 58-0, betalningsmottagare Stockholms Robotsällskap (SRS), eller till någon av oss personligen.

Mer praktisk information om Mineva finns i kalendariet. Observera det nya datumet, påsken 1998!

För att det inte ska råda några oklarheter vill vi presentera projektledningen i sin helhet än en gång.

Martin Ericsson (08-30 38 21)	...scenariochef
Daniel Krauklis (08-590 744 54), krauklis@mbox319.swipnet.se	...producent
Christopher Sandberg (08-612 45 15)	...producent
Veronica Almström (08-651 82 11), veroni@mailbox.swipnet.se	...personlig arrangör
Jesper Berglund (08-85 22 88)	...personlig arrangör
Joakim Håhl (08-31 12 30, 669 54 21), jocke@stockholmnet.se	...personlig arrangör
Niklas Hagen (08-85 22 88)	...produktionsassistent
Åke Lindén (08-30 38 21)	...scenografiassistent
Tobias Sternberg	...konstsamordnare

Minevas E-mail har blockerats av Lee Sandberg, och webbsiten ligger nere pga att webbplatsen uppbådats av Lee. Vi ber därför att alla som önskar kontakta oss angående Mineva ringer oss personligen eller skriver till vår nya adress: osciltron@hotmail.com, eller på någon av ovanstående personliga email.

- Mineva Arrangörsgrupp

Jaha, men ni tror väl inte att MINEVAs upphovsman Lee Sandberg håller med om det här? Vänd blad och läs vidare!

MINEVA

Vem äger rätten till Mineva?

Först kan vi konstatera att ingen annan än jag (Lee Sandberg) har rätten till namnet Mineva. Inte Stockholms Robotsällskap (SRS), inte SVEROK, inte live-rörelsen och definitivt inte Ett Glas eller Martin Ericsson. Faktum är att det vore lika förbjudet som om jag utan lov skulle göra en tidning med samma namn som denna eller använda Ett Glas Trenne byars värld utan lov för att göra ett levande rollspel.

Frågan är om Mineva kan bli av utan Lee?

Faktum är också att det är jag och ingen annan som står som ekonomiskt ansvarig inom Minevaprojektet. Ingen annan än jag har skrivit på alla bidrag, lån och hostat upp eget kapital.

Till detta hör att jag har kommit på nästan allt som står i projektbeskrivningen, med undantag för kurser, intriger till alla och inbjudningssystem.

Öronmärkning

Jag har sett till så att deltagarnas pengar betalas in på två olika konton, så jag slapp bry mig om vad de övriga arrangörerna gör med "sina" (läs "era") pengar. Jag har också med flit avvaktat att skicka ut inbetalningskort för SRS, så att de inte skulle kunna "övertala" (läs "hota") mig att använda deltagarnas pengar till löner m.m. 150 deltagare har nu köpt sin intrig och kurs m.m. av BÜT. Men endast fem har betalt in till SRS och de kan få igen sina pengar om de ångrar sig och inte vill komma på oktoberevenemanget. Det kan jag lätt fixa.

Vad händer just nu?

Vi arbetar vidare mot oktober, men vi gör det utan de utlovade färdiga intrigerna. Vi har idag en budget på 450.000 kronor varav 90.000 (bidrag) redan är spenderat på Brev Ett, seminarier, administration, kansli, lokalinspektioner m.m. 150.000 är deltagarnas pengar och dessa är "öronmärkta" till sista-minuten-utgifter, såsom lokalhyra, uppvärmning, mat, frakter till lokalen, städning, sanitet., scenografi etc. 50.000 kronor är sponsring, t.ex. websidor, bilder, datorer, nätverk och MUD. 150.000 är reserv och kommer att gå delvis till rekvisita och scenografi.

Vi håller för tillfället att ställa i ordning lokalerna, så att vi alla kan vara där och förbereda oss. Vi håller dessutom på med Minevas Brev Två och uppdaterar Websiten. Vi håller på att bygga terminaler och kopplar upp dessa till den MUD som vi har fått låna. (MUD = Multi User Domain)

Vi har också lovat att tillverka två CD-ROM skivor, den ena med allt vårt digitala material såsom brev, register, websidor och tekniska lösningar. Den andra innehåller foton och annat material från oktoberarrangemanget. Jag har redan samlat ihop materialet till den ena CD-ROM skivan som SVEROK skall få förvalta efter Mineva, enligt projektbeskrivningen.

Vi har inbjudit konstskolor och enstaka konstnärer att delta och jag har personligen hållit föredrag i Skövde för aktiva datakonstnärer, grafiker, fotokonstnärer m.m.

Jag har tömt en jättestor lada där jag bor. Ladan fungerar idag som en gigantisk Mineva atelje; här bygger och lagrar vi saker inför Mineva.

Internet

Vi har utvecklat en fiktiv person på internet som deltar genom en livare under Mineva. Utomstående kan via internet kan läsa vad denna person råkar ut för och vilka val hon står inför, och tillåts via websidorna att rösta fram hur hon skall agera under Mineva med ett par förvalda alternativ.

Man kan dessutom "delta" på Mineva från var som helst i hela världen genom våra websidor, emailsystem, ionik, den fiktiva personen och MUD-världen.

Lokaler

De två lokalerna vi har på G, har båda sina fördelar. Den ena lokalen får vi göra det mesta i och vi har en jättehygglig brandinspektör samt ägare som vill sälja färdiglagad "varm" mat till oss från sin restaurang som ligger 200 m från den rivningsfärdiga lokalen.

Den andra lokalen har man byggt en helt ny brandutgång bara för att jag bad dem. De har dessutom 120.000 m² lokal, med grundvärme mitt i Stockholm!

Mineva blir av!

Även om inte 300 personer vill komma i oktober, så genomför vi en mindre uppsättning där andra mindre Minevaarrangemang kan mötas via MUD-världen både i oktober och eventuellt i påsk.

Vi tillhandahåller internetdelen, CD-

ROM:en med alla de bidrag vi får av Er, konstnärer och andra. Så oavsett vad som än händer så genomförs det som står i projektbeskrivningen och i Brev Ett, förutom att alla inte garanteras färdiga intriger.

Vad vi har erbjudit "påskevenemanget"

Vi har erbjudit dem oktoberevenemangets lokal för en kortare kurs inför påskevenemanget och dessutom erbjudit dem delade websidor m.m., under förutsättning att Martin E. slutför vårt kontrakt på hans text i Brev Ett.

Nu har jag tillfälligt tagit ner min site p.g.a. att Martin inte hörde av sig och han kan stämna mig om jag har hans text med i siten.

Han som har gjort siten gjorde den för övrigt åt mig som en 30-årspresent och han vill förstås ha betalt av påsklovsevenemanget om de skall få använda den (marknadspriset på en sådan site är lågt räknat 50.000 kr). Men de har inte kommit med ett hyggligt bud vad jag har hört.

Vad jag tror påskevenemanget behöver

Först och främst behöver de mitt tillstånd, vilket de har om de sköter sig. Sedan behöver de en riktig producent, någon som tar på sig de ekonomiska riskerna och det ansvar som det ändå är att arrangera live. Dessutom vill man gärna veta vem som står till svars när man t.ex. inte får det man har blivit lovad.

Jag tror också att denna producent måste vara mätt och belåten och inte bo på gatan, samt inte heller ha självmordstankar eller tro sig veta varför det är värdelöst att arrangera live. Vad de behöver är inte en "ja"-sägare utan en "doer". Dessutom en "doer" som inte bara spastiskt gör lite här och lite där, utan också har en helhetssyn, en budget, tidsplan samt en tydlig prioritering. Dessutom måste det vara någon som håller koll på de löpande finanserna och kan styra upp fotfolket och få dem att arbeta.

Denna "doer" får inte heller lägga ansvaret på folk som inte gör det som de säger att de skall göra. Det betyder att man måste antingen känna de man arbetar med väl eller kicka dem när de inte gör de som de har lovat. Man måste nog också tänka på att öronmärka deltagarnas pengar och inte spendera dessa i löner eller dylikt innan live:n är genomförd. Sedan tror jag de bör skjuta på evenemanget till sommaren då det är lite varmare ute, med tanke på den lokal de har valt. Att värma upp den är jättedyrt.

Rättigheter

Martins text i Brev Ett är alltså helt obrukbar inom deras live för den innehåller många begrepp som kommer från mitt originalmanus. I vårt Brev Två hittar du bara *mina* begrepp, inte Martins p.g.a. samma anledning. Förklaringen till att han skrev den i Brev Ett var att texten var ett beställningsjobb från mig. Vi har ett kontrakt som inte är slutfört.

För övrigt äger jag ensamrätten till framsidesbilden på Brev Ett för live, interaktiv teater och levande rollspel, vilket gör att de inte heller får skicka ut ett enda Brev Ett utan mitt tillstånd (av 1500 tryckta finns bara ca 100 kvar att skicka). Faktum är att inte ens jag kan ge eller sälja den rätten utan konstnärrens tillstånd, samma sak gäller websidorna.

Epilog: Kanske borde allt material vid alla live tillhöra SVEROK. Detta för att skydda framtida live-arrangemang och det som Mineva lider av. Man skulle kunna tänka sig att upphovsmän till koncept, namn, begrepp och illustrationer, layouter och websidor helt enkelt skulle skriva på ett papper varje gång de anlätades till ett arrangemang som SVEROK gav bidrag till. Problemet som jag ser det är att SVEROK omöjligt kan vara så pass insatt och bestämma på rätt sätt för varje enstaka evenemang.

Sedan tror jag att mindre än hälften av oss som har skrivit, ritat och gjort något för Mineva kan tänka sig att överhuvudtaget skriva på något liknande. Jag har därför själv försökt att binda allt material kring min person. Idén är förstas att skydda uppsättningen Mineva och samtidigt mitt eget nedlagda arbetskaptal, så att man inte kan ta sitt material och gå, som man nu har gjort.

Arrangörer

Lee Sandberg, Huvudarrangör Projekt Mineva
Zayera Khan, Mineva Producent (oktober)
Nina Åhlmans, Mineva Scenario Producent

Alla som har anmält sig och sin grupp måste göra om det. Alla som vill ha Mineva Brev 2, hör av er!

Lee Sandberg, 0158-310 52, 070-491 35 46

MINEVA
Box 4103
163 04 Spånga
mineva@abcmedia.se www.abcmedia.se/mineva

Zayera Khan: a94zaykh@ida.his.se

MINEVA

MINEVA

SAGEN



ROLLSPEL-TEATER-FILM

*SMINK - MASK - KROPPSDELAR
KLÄDER - RUSTNINGAR - VAPEN
BÄGARE - SMYCKEN -
RÅMATRIAL
FÖR EGEN TILLV. M M.*

- *Arbetar med hantverk i ben, horn, läder, trä, sten, smide osv.*
- *Mask och effekt.*
- *Kurser i eldslukeri och smink*

*Hör gärna av er med frågor
önskemål och beställningar !*

*Per: 0222-132 54
Adde: 0174-242 05*

Förlorat under Nyteg

Under *Nyteg* blev jag av med en del saker som jag gladeligen skulle vilja återse. Jag spelade teatergruppens föreståndare i Attmars läger och troligen så försvann prylarna i anslutning till lägret.

- Svart yllerock (blev av en flicka lagd över en skadad landsknekt vid slaget om vägspärren)
- Fiskekniv med svart trähandtag (försvann runt trosstället)
- Ett tennstop (senast sett i Tötlers tält)

Henrik Pettersson, tel. 08-590 825 32

Sökes

Trossmanskap och soldater till religiös riddarorden på "Strömkarlens Tårar". Höga krav på utrustning och rollspelande, ingen offlajv-utrustning i lägret! Kontakta Sebastian Utbult på tel. 031-96 86 19 eller *E-post*: webmaster@plastique.net

Pilbågar och pilar säljes

Pilbågar byggs för hand i ett stycke trä i ask eller alm. Pris ca 2000 kr. 2 månaders leveranstid. Pilar med björkskaft, fjädrade med handskurna gåsfjädrar surrade med tunn lintråd. Ca 40 kr st.

Alexander Ravenna
Klockaregården, Vanstad
270 30 LÖVESTAD
Tel. 0417-252 22

Häxans Hus

Säljer bl.a. enkla lajvkläder. Just nu har vi lite medeltid, 1600-tal och 1700-tal. Vi säljer även ringbrynjer; 5000 st för 250 kr, finns både i mässing och järn.

Laila Wiberg, Häxans Hus
Bjurholmsgatan 13
116 63 Stockholm

Handla billigt på Tradition!

Återigen har jag samlat på mig en mängd tillgodokvitton på Tradition i Stockholm! Mot endast 400 kr kan du få köpa ett kvitto värt 500 kr! Jag har även ett antal kvitton i andra valörer. Ring för information.

Jonas Nelson, tel. 08-98 20 33

Uthyres

Lilla Gillet hyr ut "Lugnet", ett timrat 1700-talstorp med stämmingsfull festsal för 50 personer. Ligger i naturreservatet Judarnskogen, 20 min från T-centralen. Ring Peter Davidsson, 08-658 37 34, för information och bokning.

Medeltida glasögon

Olika modeller. Tillverkade av utbildad optiker. Pris med glas från 350:-. Ring Björn Hellqvist, 0500-48 78 36

Ringbrynja säljes

Ringbrynja i fjäderstål, 750 kr. Philip Andersson, tel. 08-768 38 83

Ringar och BrynJOR

Fjäderstålsringar	4000 st	189:-
Aluminiumringar	4000 st	250:-
Järnringar	2000 st	125:-
Mässingsringar	1000 st	130:-

Jag säljer även brynJOR och huvor i alla materialen. Ring om pris och beställningstid. Lösa ringar har jag på lager, färdiga brynJOR och huvor kan det tyvärr vara lång leveranstid på beroende på hur många som beställt innan dig.

Conny Nilsson, tel. 021-84 29 50
conny.nilsson@swipnet.se

Jag VISSTE att det var ett misstag att publicera de där ekivoka skrönerna i förra numret! Nu upphör de aldrig att komma! Simon Nyström är en av dem som skickade in något motsvarande...

Jag och mina kompisar var på ett obetydligt lajv i Falu-trakten med det föga fantasifulla namnet "När mörkret kommer". Vi spelade handelsmän och när vi kom gående i skogen blev vi givetvis överfallna av rövare, som tog alla våra pengar och varor. Senare stötte vi på knektarna och berättade om överfallet, och en stund senare hade knektarna lyckats fånga rövarna.

- Ni är anklagade för att ha rånat dessa handelsmän, sade knektarna.

- Vi har inte rånat någon, känn på våra pungar! sa en av rövarna. Och då var det förstas svårt att hålla sig för skratt...

Daniel Sundin, Carl-Johan Högberg och deras "Eskilstuna-maffia" har rannsakat sina minnen från "Skog i Skräck", där man spelade kungens skramlande livgarde. Att rustningar är långt ifrån ljudlösa förstår man av följande skröna:

I den becksvarta skogen fick man förlita sig på hörseln, då synen var i det närmaste oanvändbar. Och då kan man lätt tänka sig att våra rustningar skulle dra åt sig uppmärksamhet som gödsel drar till sig flugor.

Å andra sidan - en patrull är på väg hem efter ett resultatöst sökande efter ett troll. De upptäcker då några andra soldater som på långt håll hört dem komma. När man kommer närmare utbrister de förvånat:

- Va!? Är ni bara TVÅ?!

Ytterligare två skröner i samma anda fick jag mig tillsnablade från Tomas Hedman. Dessa kommer från "Hoppets ände", även det ett Enhörnings-lajv...

Det tungt bepansrade gardet skulle ut och jaga orcher. Deras rustning bestod av ca 8 kg tunga fjällpansar-rustningar, vilka klirrade en hel del, så när gardet är på väg ut hörs en röst ur folkmassan:

- Va fan, är det jultomten som kommer, eller?

Senare på kvällen låg jag och mina kompisar i tältet och slappade efter en hård dags lajvande. Framåt midnatt började orchererna och alla de andra monstren (och alla som varit på ett Enhörningslajv vet hur många olika monster det finns där) som vanligt attackera staden. När vi som bäst ligger i tältet och slappar och bara håller oss undan, hör vi hur gardet kommer gående i skogen. Deras fjällpansar klirrade taktfast:

kling... (fem sek. mellanrum) ... kling ... kling...
- VRÅÅL!!!!!! (Ett gigantiskt troll upptäcker gardet och börjar jaga dem)

kling-klung-klung-klung-klung (med 0.5 millisekunders mellanrum) hördes när gardet flydde i full panik.

Andreas Isacsson deltog på den andra sidan under samma lajv...

Fyra orchklaner, däribland min egen, hade allierat sig. Denna lilla klunga på drygt 35 skrånande orcher, goblins och två troll stod utanför byn, medan den allsmäktige ledaren, en Urük-hai, stod och gapade och skrek mot stadsvakten på klingande svartiska. Alla orcher och goblins stod bakom på vägen och förde liv, förutom ledaren och jag som stod framme vid sköldmuren och väsnades.

Medan Urük-haien stod och bråkade om att människorna skulle skicka fram en skogsälv som han skulle "prata med", roade jag mig med att dregla ned den mäktiga stadsvakten. Nåväl, när ledaren stod där som bäst och ryade med ansiktet i profil mot människorna och smädade folket i byn (som hade en tolk), vrålade han högre och högre. Till slut vrålade han så högt att betarna ramlade ut!

Det blev knäpptyst. Den mäktige ledaren plockade upp betarna och fortsatte bråka, men han skändes ganska rejält och snart begav vi oss därifrån...

Alexander Rasmusson och Olle Axén har också en skröna. Samma Hopp, samma Ände...

En morgon när vår orchklan satt och åt frukost, kom helt plötsligt en hoper alver och människor in i lägret. Jag (Gnisch, dvs. Olle), som just kom tillbaka från en människojakt i skogen, upptäckte våra fiender. Medan resten av oss antingen "offade" eller sov (vi var för h-e inte ens sminkade), hoppade jag fram mot en liten alv som stod en bit ifrån de andra, alldeles intill

stranden av sjön som vi bodde vid.

Jag svingade min klubba i luften för att skrämman den lille fjanten, men när jag svingat klubban ett och ett halvt varv, flög klubbtoppen av och landade i vattnet där den låg och flöt retfullt. Aaagh!

Den lilla äckliga alven pep förtvivlat "förlåt" och smet iväg in i skogen.

Sedan spenderade jag den närmsta timmen med att fiska upp klubban (orcher tycker som bekant INTE om vatten...)

Ottar Kraemer (släkt med @hristoffer?) levererar en liten skröna från ett gammalt V.Å.S.-lajv, "Belägringen av Charon"...

Vi, bymagikern och hans lärling (jag) kom vandrande nedför vägen muttrandes om den fjantiga order vi fått av borgmästaren: "Stoppa alla på vägen och förhör dem!" (Detta utspelade sig i lajvandets barndom...)

Längre fram ser vi en hop med orcher och vättar som står och bröstar sig; de hade just hittat en magisk pryttel som de var stolta över. Vi lägger genast "osårbarhet" på oss själva (detta utspelade sig verkligen i lajvandets barndom...) och går fram för att förhöra dem. Jag tar mod till mig, tar sikte på första bästa vätte och utropar:

- NÅ! Vad heter ni då?

En ynkelig röst bakom den alldeles för stora latexmasken stammar:

- Ja, alltså... egentligen heter jag ju Joakim...

Tre minuter senare återupptas spelet efter att vi lyckats hjälpa orchledaren upp igen (han föll omkull i skratkonvulsioner och bar för mycket rustning...)

- ...fast In-lajv heter jag ju Oschlogg!

Ytterligare en stund senare, när den värsta skratstormen var över och vi änyo fått hjälpa orchledaren upp, beslöt vi att skiljas åt; vi magiker hade bråttom och orchererna hade en vätte att grilla...

Simon Burgess deltog på ett minimalt lajv som han tror hette "Grevens Jaktstuga".

På detta lajv hade adelsmannen Kieri bestämt (snott en idé) att Jägarstationen skulle ha fest och bjuda in skogsfolket. Kieri och hans livvakter gick ut på stigen och började prata med en av deras druider:

- Ursäkta mig (grimasch; å fy vad ni stinker skog!), men skulle ni vilja delta i våran fest ikväll?

Druidens svar kom utan tvekan:

- Nej tack, vi stannar hellre här på ången. Varpå druid två ser sin chans och raskt inflikar:

- Och luktar på blommorna...

Fnissande vände sig livvakterna om och Kieri gick raskt därifrån.

Eva Spångberg deltog som Emrike Blaus i Malens Värnlag under Hird Esping på "Nyteg". Ett så stort evenemang kunde förstås inte gå utan skröner...

Först några förspelskröner:

* Vi inser att vår paviljong (som tidigare gjort tjänst som familjen Mårds tehus) behöver innettält och gör ett kap på IKEA - massor av beige lakansväv. Ett par dagar före avfärd provreser vi paviljongen för att se att allt funkar, men vi bryr oss inte om att sätta upp ytterväggarna utan nöjer oss med tak och innettält. Vitt tak, svart lambrekäng, och därunder sjok av hudfärgad lakansväv.

- Titta! Ett tält i bara underkläderna!

* Vi närmar oss Riddarhyttan, fredag kväll, bilen fullstuvad till taket. Framför oss en lika välfylld bil.

- Tror du att de är på väg till samma ställe som vi?

- Säkert. All deras packning är beige.

Och så till allvaret:

* En man som förtalat undermarskalk Tötler sätts i buren som straff. Kort därefter ska samme Tötler utgå i spetsen för några värnlag ur Stahlers hird, och när de passerar buren kommenderar han:

- Knektar! Spotta åt höger!

Samtliga knektar spottar lydigt åt höger, med förbryllad uppsyn. Buren står nämligen till vänster!

* En förlugen replik från grannarna:

- Men sluta tjata om att jag ska gå och bikta mig! Det är väl inte emot vår religion att ha dålig mage heller!

* De väldisciplinerade Embergskrigarna har flera kommandon som fascinerar oss. "Marsch-marsch!" betyder snabb marsch, det lär vi oss raskt, och det uttrycket sprids snart över hela lägret. Något mer undrande är vi inför "Ved fot spy!" - det låter snarare som något riddar Manfred kunde behöva kommendera sina landsknektar på morgonuppställningarna... Vi inser så småningom att det nog finns ett "d" i slutet av kommandot. "Vid fot spjut", alltså...

* Emrike och hennes kamrater i Malens värnlag ägnar huvudsakligen veckan åt att gå vakt längs vägen, en syssla som Emrike tar på största allvar.

Om vakterna behöver förstärkning ropar de "Patrull!" och ytterligare ett värnlag rycker ut för att söka igenom skogen eller vad det nu kan handla om.

En natt väcks Emrike av ett ringande ljud, störtar upp ur kojen och gastar "Patrull!" Varefter Eva upptäcker att hon är hemma i sin egen säng igen, att väckarklockan visar 02:08 och att faxen just har gått igång med pressmeddelanden från USA...

Evas sambo Olle Sahlin har inte för vana att spela svartmagiker på lajv, vilket Didi Örnstedt tycks tro. På Nyteq var han till exempel Duvrikes kartritare...

OK, alla *sanna* anhängare av krontempelläran vet hur man tillber gudarna, ELLER HUR? Den främsta bönen går till så här: Böneförrättaren frågar "Vem är den högste?" Församlingen svarar "Aben, Aben!" Förrättaren: "Vem är starkast?" Församlingen: "Frenek, Frenek!" Förrättaren: "Vem skänker liv?" Församlingen: "Anacouille, Anacouille!"

På hemväg från Nyteq stannade jag och Herdis, min kartritarlärning, till vid MacDonalds i Västerås - den enda rätta platsen att äta på efter en vecka i skogen. Där inne hittade vi väsentliga delar av herr Krukas följe, inklusive herr Kruka själv. Många hamburgare blev det och mycket högljutt prat om allehanda märkliga ting - ur en oförstående omvärlds hör- och synvinkel. Plötsligt utbrister Martin Castor i ett högljutt: "Vilken är den godaste?" Och alla svarar unisont: "Big Mac, Big Mac!" Amerikansk kulturimperialism upphöjd till religion! :-)

* * *

Appropå snabbmat och drive-in så har Hanna Olofsson en skröna att göra sig av med:

I form av flickan Tujja Frivne befann jag mig i en liten by tillsammans med övriga i teatersällskapet Pipius Klo under ledning av mästern Hasp. Jag styrde stegen mot byn för att bekanta mig lite med omgivningen när jag ser mästern ståendes intill ett hus, förtöjt mumsande på en färsk brödbit. En gammal grånad man står bredvid och ser lyckligt frikostig ut.

- Här står en annan och trycker i sig gratiskäk, hojtar mästern Hasp när han får syn på mig, och jag blir smått förbryllad över frånvaron av våltalighet.

- Ja, det är tur att vi har ett Kliv-In här i byn, svarar den gamle mannen hurtfriskt, varpå jag desperat proppar in en stor mängd bröd i min mun för att kväva de skrattsalvor som hotar att tränga fram...

* * *

Ylva Svensson försökte en gång förklara för sin syster varför "Live med bofferstämning" är så vansinnigt skrattretande. Det blev mer skrattretande än hon avsett...

Först hade jag invecklat mig i förklaringar om stämning och intriger ett tag.

- Och "boffer", det är typ när alla dör så mycket som möjligt, utan någon egentlig handling, typ, förklarade jag mycket pedagogiskt. Min syster funderade en stund: - Skillnaden mellan ett bofferlive och "Hamlet" är alltså intrigens välskrivenhet, då? Kunde jag annat än hålla med? Så funderade hon stund till:

- Bofferlive borde väl egentligen heta "bofferdead"? (Jag ska övertala henne att börja lajva - dock knappast i "lajv med bofferstämning"...) *

* * *

Ännu ett anonymt (det är ett oskick, sånt där!) snabelbrev från "ZtripeZ" berättar om vad som hände på ett utav Wothars Vänners minilajv:

Två budbärare hade fått order om att ta sig till kungen och överlämna ett meddelande av yttersta vikt. Detta meddelande måste fram till varje pris, och för att komma till kungen måste de ta sig igenom en skog befolkad av en stam blodtörstiga svartfolk.

När budbärarna nervöst tar sig fram genom den hemska skogen ligger den stora stygga orchen Ufghar på vakt under en buske. När budbärarna passerat hoppar han fram bakom dem och jagar ikapp dem. Budbärarna drar sina vapen och gör sig redo för att slåss för livet och - inte minst - brevet.

Men vad Ufghar inte har tänkt på är att det är svårt att springa i snårig skogsterräng, så när han är nästan framme snavar han på en rot, slår en snygg volt och "bryter nacken" och faller död ner vid fötterna på en av budbärarna.

Budbärarna stoppar tillbaka svärderna i skidorna och den ena påpekar:

- Tsss... dagens svartfolk är inte som dom var förr!

* * *

En som i alla fall vågar stå för vad han skriver är Jonas "Texas" Pettersson i Linköping, som berättar om en liten kul händelse från "Trenne Byar"...

Två personer ur det Akiska följet står vid vägen strax utanför lägret vid vägen mellan Vidhamn och Arnros när två vitklädda kvinnor (eller om de nu var älvor eller något annat mytiskt/mystiskt) kommer gående och visslar. Den ene akiern säger då med sin tyska brytning:

- Jak hoppas att de inte gör vad jak tror att de gör, varvid den andre vrider sig i skratt.

Orsaken till detta är ett gammalt akiskt uttryck: "Både män och grisar kan rapa och släppa väder, men bara en av dem kan vissla". Så om man rapat eller släppt sig skall man visa vilket man är (man eller svin) genom att vissla...

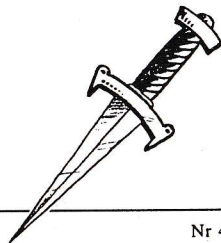

The Lynch Mob together with ITFTA proudly presents

FRIZON 2017

27-28 september 1997

Europa. De ser varje steg du tar och reglerar dem så att du går dit de vill. Integriteten försvann för tio år sedan, men det finns de som kämpar. I skuggan av EU terroriserar de diktaturen.

Frizonen är deras bas för aktionerna. Inget paradiset, men ändå självständighet bland knarkare, brottslingar, prostituerade och andra utstötta.

Friheten finns men i mycket begränsad omfattning...

Kontakta Mattias Johansson, tel. 0495-127 87

Kalendariet finns även på Internet:

<http://www.geomatics.kth.se/~jonasn/LARP/kal.html>

Där finns också länkar till lajvens hemsidor, dessa presenteras inte här!

29-31 augusti. **Nattens Furst** (Mörk Gryning 3), sista delen i en mörk trilogi där kampen mellan mörkret och ljuset nu börjar skönja sitt slut. Tunga effekter och oväntade överraskningar utlovas. Mörk Gryning 3 är ett konflikt- och effektlajv varvat med spänning och mystik. Stockholmstrakten, för ca 300 deltagare. Åldersgräns 16 år, krav på tåligt psyke då vissa inslag kan bli väldigt starka. Kostnad 200-300 kr beroende på roll. Arr: S.L.R.F. Stockholm, Vendelsö skolväg 13 bv, 136 71 HANINGE. Kontakta Markus Ollikainen, tel. 08-776 00 62
E-post: md14853@dredd.swipnet.se

29-31 augusti. **Strömkarlens tårar**. Ett fantasylajv utanför Ludvika av Sir V.Å.S. Fristående fortsättning på *Mardrömstimmen*. Kontakta Theo Axner, tel. 018-50 56 07, 021-500 54, eller Jessica Karlsson, tel. 0171-673 58
E-post: yaika@hotmail.com

30-31 augusti. **Trismegistos**. Nutida lajv inriktat på mystik, undercover-affärer och uråldriga legender. Fristående fortsättning på *Uppvaknandet*. Stockholmstrakten. Kostnad 200 kr. Skicka brev med FARK eller ert faxnummer för att få deltagarenkäten. Andreas Karlsson, Regeringsgatan 95, 111 39 STOCKHOLM.
E-post: ANDR-K@P1.SR.SE

hösten 1997. **Framtidslajv**. En gerilla, två gäng, en polisskvadron och en by... Allt utspelas i Stockholmområdet på en militärbas med radarstation och vårdhus. Åldersgräns 18 år.
E-post: emanuel.dohi@mbox318.swipnet.se

hösten 1997. **Svart Himmel**. En femveckors inbjudningsvampyrilajv i Stockholpm. Arr: Wicked Productions. Kontakta Sven Folkesson, tel. 08-590 806 76.
E-post: wicked_prod@hotmail.com

4-7 september. **Mythoria - Drömmarnas Dal**. Ett medeltidsinspirerat fantasylajv i Dalarna. Trubadurer, sagoberättare, teatersällskap etc. särskilt välkomna! Arr: BOSS, kontakta Dan Bjurman, Vargnä 32, 793 90 LEKSAND. Tel. 0247-142 15.
E-post: mythoria@hotmail.com (Micke Nordin)

5-7 september. **Legenden om Stjärnesång**. Ett lajv i Enhörningens kampanjvärld för deltagare födda 1981 eller äldre. Plats: Sandtåppan, Lindesberg. Deltagare från Stockholm och Södermanland, kontakta Thomas, tel. 08-751-31 08, 0708-38 59 68. Deltagare från övriga landet, kontakta Per, tel. 021-35 42 84.
E-post: enhorn@hem.passagen.se

12-14 september. **Hjältars Dåd**. Ett medeltida fantasylajv för nybörjare. Arr: Enhörningen, kontakta Hans Nilsson, tel. 021-14 21 89.
E-post: enhorn@hem.passagen.se

12-14 september. **Efterspel**. Ett stämningssagolajv i Stockholms län med betoning på allmogestämning och realistisk medeltid. Minimalt med vapen. Pris 130 kr. Kontakta Anders Davén, tel. 08-760 68 77, 070-797 00 03.
E-post: efterspel@rocketmail.com

12-14 september. **Skogen som försvann**. Ett fantasylajv i Ulrika utanför Linköping. Anmälningsavgift 100 kr, mat 100 kr, sovplats 20 kr (begränsat antal, allergiker har förtur). Kontakta Ludvig Gustafsson, tel. 013-17 44 58, Maria Andersson, tel. 013-26 00 88, eller Wiggo Forsmark, tel. 013-12 16 37.
E-post: mia@jet.rydnet.lysator.liu.se

19-21 september. **Jakten på kronan**. Adel och äventyrare från Balkad drar över gränsen in i Alkasia för att söka efter den försvunna kungakronan. Magi, stråtrövare med jättevapen, vättar, blodsgående alver o.dyl. existerar EJ! Lajvet utspelar sig i Draco Argentus kampanjvärld. Kostnad 70 kr för medlemmar, 100 kr för icke medlemmar. 20 kr dras av om utskicken kan mailas till er. Elin Mattson, tel. 026-19 47 31.
E-post: mbl1255@bamse.swipnet.se

27-28 september. **Frizon 2017**. Samhället tjuo år in i framtiden innebär en hård tillvaro. De som inte passar in i EU-statens mallar fångas eller flyr - till frizonerna. Pris 120 kr, kontakta Mattias Johansson, Granitvägen 19 B, 2 tr. 577 37 HULTSFRED. Tel. 0495-127 87

sista helgen i september. **Mörka skuggor över Grimsvik**. Ett fantasylajv med stämning i Dalarnas djupa skogar. Arr: BOSS, Micke Nordin, Lyrbergsgatan 4 B, 784 43 BORLÄNGE, eller Patrik Willhans, tel. 0247-400 04.
E-post: stormbear@hotmail.com

september/oktober. **Vasselstrå**. Ett inbjudningslajv i mellansverige.

24-26 oktober. **Symässa i Göteborg**. Succén från Sollentunamässan i mars återkommer! Hjälp till!

27 oktober - 1 november. **Mineva: Sektor Ta Sin**. P.g.a olika uppfattningar om Minevas syfte, världsbild mm, så har Lee Sandberg brutit med övriga arrangörer. Detta är Lee Sandbergs evenemang, medan det Mineva som beskrivs i Brev Ett kommer att gå av stapeln på påsken 1998.

Lees arrangemang är ett tredagars lajv för 500 kronor. Du behöver inte lära dig lajva och ingen inbjudan behövs. Max antal deltagare: 300. Budget: 450.000 kr. Mat ingår, men ej i några mängder. Färdig varm mat finns dock att köpa i lokalen.

Intriger finns, men inte till alla

Huvudintrig: "Faarc har slagit till, denna gång mot sektorns ekonomiska system".

Alla som har anmält sig och sin grupp måste göra om det.

Alla som vill ha Mineva Brev 2, hör av er!

MINEVA, Box 4103, 163 04 SPÅNGA
Lee Sandberg, tel. 0158-310 52, 070-491 35 46

E-post: mineva@abcmedia.se

31 oktober - 2 november. **Farans stund**. Ett strapatsrikt fantasylajv i Enhörningens regi, för deltagare födda 1981 eller äldre. Kontakta Hans Nilsson, tel. 021-14 21 89.
E-post: enhorn@hem.passagen.se

6-7 december. **Herrarna Ullers sista julgästabad**. Legendariskt dignande julbord i Enhörningens kampanjvärld! För deltagare födda 1980 eller äldre. Begränsat antal deltagare. Kontakta Nicklas Nilsson, tel. 08-85 06 74.
E-post: enhorn@hem.passagen.se

1998

31 januari - 1 februari 1998. **Fylke Ting**. Enhörningens årsmöte i form av en lajvbankett! Endast för medlemmar, men ingen åldersgräns! Kontakta Hans Nilsson, 021-14 21 89
E-post: enhorn@hem.passagen.se

9-13 april 1998. Västerås stifts **Konfirmationsläger** med rollspel och lajv, för dig som fyller 15 under 1998! Fortsättning 29 juni-18 juli. Kontakta Len Howard, tel. 021-17 85 64, eller Karl-Erik Jansson, tel. 0221-247 20 för mer info! Kostnad ca 6750 kr.

påsken 1998. **Mineva (?)**, ett retro-futuristiskt fantasylajv i en jättelokal i Stockholmstrakten. Åldersgräns 18 år, kostnad 750 kr. Har ni inte redan fått Brev Ett så kontakta arrangörgruppen! Mineva, c/o Babylon 5, Hagagatan 48, 3 tr 113 47 STOCKHOLM. Tel. 08-30 38 21 (Martin Ericsson)
E-post: oscillotron@hotmail.com

1-3 maj 1998. **Bortbytingen**. Ett medeltida fantasy-lajv för nybörjare. Arr: Enhörningen, Hans Nilsson, 021-14 21 89.
E-post: enhorn@hem.passagen.se

maj 1998. **Riddarspel 1098**. Plats: Bollerups Borg (äka medeltidsborg!). Marknad, musik, gycklare och riddarspel. Arr: Skuggeld. 150 platser, pris ca 200 kr.

maj 1998. **Troll i Faggorna**. Ett Terry Pratchett-inspirerat lajv. Arr: Det Fantastiska Ljuset.

våren-sommaren 1998. **Jägarens Byte**. Ett arrangemang inspirerat av de gamla sagorna. Inga svartfolk eller onda alver. Sista anmälningsdag 1 februari 1998. OBS! Begränsat antal deltagare! Kontakta Jessica Karlsson, Mansängsstigen 1, 3 tr. 746 32 BÅLSTA, tel. 0171-673 58 (ej efter 22:00).
E-post: yaika@hotmail.com

21-24 maj 1998. **Draksådd**. Ett medeltida fantasy-lajv utanför Enhörningens kampanjvärld. Arr: Enhörningen, kontakta Hans Nilsson, tel. 021-14 21 89.
E-post: enhorn@hem.passagen.se

sommaren 1998. **Nio kungars möte**. INSTÄLLT pga idéstöld (*vad nu Tina menar med det...*)

sommaren 1998. **Högting**. Ett stort fantasylajv i Kilsbergen för upp till 1000 deltagare. Arr: Illmhyr, kontakta Lars Lundh, tel. 0586-384 70, eller Henrik, tel. 0586-593 66.

sommaren 1998. f.d. **Eko från det förgångna** (nytt namn på väg). 100 personers fantasylajv i Karlstadstrakten, med tyngdpunkt på mystik. Arr: Haakon.
E-post: Henrik.Tagmark@s.lrf.se

sommaren 1998. **Gränsen**. Historisk lajv i Stockholmstrakten, som utspelas under sen romartid i provinserna Agri decumates vid den germanska gränsen. Roller som romerska legionärer, bybor, handelsmän, germaner mm. Klämodet motsvarar tidig medeltid, vilket de flesta lajvare redan har. Arr: Gyllene Eken. Anna Lindesmark, tel. 08-612 44 85.

sommaren 1998. **Vilddjurets folk**. Ett svartfolkslajv för folk med erfarenhet av lajv. Höga krav på utrustning och kunskap i "svartiska" kommer att ställas. Kontakta Emil Gullberg, tel. 08-550 652 55.

sommaren 1998. **I Gudarnas Skugga**. Ett medeltida fantasy-lajv för ca 200 deltagare i norra Stockholmområdet. Tyngdpunkt på intriger och rollspel snarare än bofferstrider. Avgift 110 kr för killar och 65 kr för tjejer. Åldersgräns 15 år (dock 12 år för hober, dvärgar och andra "mindre" raser". Kontakta Niklas och Stefan Lindén, tel. 08-768 10 65, eller David Ström, tel. 08-753 08 24
E-post: gudskugga@hotmail.com

sommaren 1998. **Cuendillar**, Eldrenes slöja.

juni 1998. **Skogens Hemlighet**. Ett femdagars lajv i Enhörningens kampanjvärld. Hans Nilsson, tel. 021-14 21 89.
E-post: enhorn@hem.passagen.se

juni 1998. **Konungadolken**. En kung har dött, förmodligen utan arvingar och hertigarna slåss om kronan... Ett tre dagars fantasylajv i tidig medeltida miljö med luriga och baksluga intriger där huvuddelen av handlingen kommer att kretsa kring några öar. Förmodligen i Vättern. Max 225 deltagare, anmälningsavgift ca 200 kr. Arr: SNORKEL, kontakta Stefan Myring, tel. 019-29 14 16.

5-12 juli 1998. **Rowin-98**. Ett stort fantasylajv i Stockholmstrakten för ca 1500 deltagare. Pris 700 kr. Sista anmälningsdag 1 april 1998 (därefter 800 kr) Sista datum att lämna in rollenkät 1 maj 1998. Anmäl er redan nu genom att betala in 300 kr till postgiro 638 44 44-3 (Rowin-98, SLRF Sthlm). Resterande 400 kr betalas in så snart som möjligt. VIKTIGT! Skriv namn + personnummer på postgirotalongen! Arr: S.L.R.F. Stockholm, Vendelsö skolväg 13 bv, 136 71 HANINGE. Kontakta Markus Ollikainen, tel. 08-776 00 62, 749 24 87.
E-post: md14853@dredd.swipnet.se

24-26 (21-27) juli 1998 (preliminärt). **SkogsVentyr X**. 10-årsjubileum! Arr: MASK m.fl, kontakta Tobias Lindberg, tel. 018-10 58 32.
E-post: SkogsVentyr@unforgettable.com

12-16 augusti 1998 (preliminärt). **Stjärnfall**, ett medeltids-lajv i Värmland för ca 500 personer. Arr: Stjärnorden, kontakta Kenny Lee Iker, Basung. 2, 656 31 KARLSTAD.

11-13 september 1998. **Ett Lajv i Enhörningens kampanjvärld**. Arr: Enhörningen.
E-post: enhorn@hem.passagen.se

30 oktober - 1 november 1998. **Stundande Mörker**. Ett medeltida fantasy-lajv utanför Enhörningens kampanjvärld. Arr: Enhörningen, kontakta Hans Nilsson, tel. 021-14 21 89.
E-post: enhorn@hem.passagen.se

Finns ni

som är intresserade av att sätta ihop ett nutidslajv om "Med- och Motmänniskor" (Vänner & Fiender, TV3) och spela det mitt ute i någon lagom inskränkt stad?

Madeleine och Pernilla finns, likaså vissa intriger. Övriga roller behöver tillsättas och många nya tillkommer (fritt fram för din fantasi!).

Vem är den svarthåriga tatueringsskan?
Och vad gör den sadistiska socialtanten?
Vi gör fler intriger, bestämmer tid och plats gemensamt om intresse finns.

Ring Ylva ("Madde"), tel. 018-50 90 89

Greetings

We have started a new live roleplaying association on Bornholm, Denmark, called "Realms of Burgundia." We are thinking of making Denmark's largest 6-day scenario on Bornholm during the summer (July) of 1998. We are making this event in cooperation with 6 other Danish clubs and hope that some Swedish groups might want to join in also.

If this has any interest please feel free to contact us at either this E-mail address or, preferably, at:

Ulrich Karpf
Larsegade 19
DK-3700 Rönne
PHONE: int.code+ 56-91-10-60
MONTEROSSIHOTMAIL.COM

Matförvaring

av Eva Spångberg

Under *Nyteg* provade vi en smörkruka med gott resultat. Trots att det var stekande hett de flesta dagar höll sig smöret bredbart men inte rinnande på det här viset:

Ta en oglaserad kruka i lergods, t.ex. en vanlig blomkruka utan hål i botten. Den bör vara minst dubbelt så stor som den smörklump man vill förvara.

Lägg krukans i blöt i en timme och fyll den därefter med dricksvatten, ju kallare desto bättre. Täck med tyg och låt stå ytterligare ett par timmar. Lägg därefter ner (det helst kalla) smöret i vattnet.

Krukans blir genomblöt och vattnet avdunstar från utsidan, vilket kylar ner det vatten som återstår i krukans. Smöret flyter i det kalla vattnet.

Varje dag får man fylla på vatten istället för det som avdunstat. Tyget över krukans skyddar smöret från skräp och djur.

Samma princip använde vi även för råa ägg och flaskor. De flesta andra matvaror (allt från ost till havregryn) förvarade vi i vattentäta vaxade påsar eller tygstycken.

Fjällräven säljer naturimpregnering under namnet Greenland Wax (finns i välsorterade friluftsbutiker). Det består av vax och paraffin i en tvålstor kloss, och det fungerar bra på släta tätvävda tyger som lakansväv och tunt linne.

Dra hårt med klossen över tyget och värm sedan in vaxet i tyget med strykjärn eller hårtork. Ju fler gånger man gör om proceduren, desto vattentätare (och styvare) blir tyget. Impregneringen försvinner i tvätt, men klossen räcker i evigheter.



SVEROK

FÖRBUNDET SOM BARA ÖKAR

Spelar du spel?

25000 medlemmar kan inte ha fel!
Gå med i en av våra 1100 balla föreningar eller starta en egen.
Ring oss så får du hjälp.
Det är jätteenkelt!



Skriv till: SVEROK
Köpmansgränd 4
582 24 Linköping

tel: 013-14 06 00
fax: 013-14 22 99
e-post: info@ak.sverok.se