

SPELKONGRESS

THE GAME IS AFOOT * STOCKHOLM 29-31 MAJ

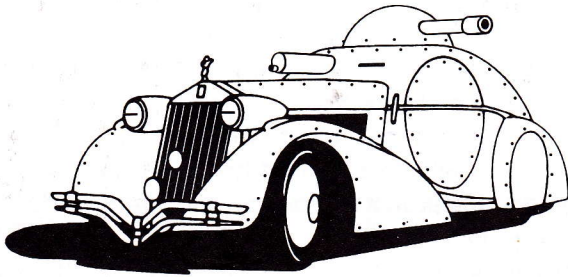

Spelkongress '87 — The Game is Afoot är en kongress för dem som ägnar sig åt roll- och konfliktspel i alla former. Här har ni en chans att mötas under 3 dagar för att utbyta erfarenheter, ha kul, deltaga i spännande turneringar och — viktigast av allt — SPELA. Vi håller till i Najadens moderna konferensanläggning med goua förbindelser till centrala Stockholm.

PROGRAM

(med reservation för eventuella ändringar)



EVENEMANG (till dessa programpunkter är föränmätning inte möjlig, förutom de flesta turneringar)

Table-top: Fältslag från olika tidsåldrar som utkämpas med tennfigurer. Nybörjare är välkomna att delta.

Bio: Vi kommer att visa äventyrsfilmer mer eller mindre non-stop i en specialutrustad salong.

Releases: Många nya svenska och amerikanska produkter kommer att släppas för försäljning under kongressen.

Turneringar: Vi anordnar Svenska mästerskap och turneringar i flera olika spel längre fram i programmet för mer information.

Demonstrationer: Spelföreningen Conflict Simulation Sweden anordnar demonstrationer av spelen Titan och Britannia för nybörjare under hela kongressen.

Uppvisning i medeltida stridskonst av Sällskapet för Kreativ Anakronism (söndag). Riddare utkämpar tvekamper till fots.

Loppmarknad: Här kan du sälja de spel du inte längre är intresserad av. Spelen lämnas in vid vissa bestämda tidpunkter (mer information kommer vid kongressen.)

Auktioner: Om du vill sälja en av dina dyrgripar har du nu chansen; brädspelsauktion under lördagen och rollspelsauktion under söndagen.

Seminarier: Här kan du få lyssna på och ställa frågor till spelkonstruktörer, Äventyrs-spels personal och andra, däribland Coleman Charlton, SRRs konstruktör.

Föreningsinformation: Spelföreningar och liknande organisationer kommer att få möjlighet att informera om sin verksamhet både muntligen och skriftligen. Ett broschyrbord kommer att ställas upp och vid vissa tidpunkter kommer en sal att finnas tillgänglig för föreningar som vill lämna muntlig information. Föreningar som önskar utnyttja denna service bör, för att garanteras informations-möjlighet, skriva till Äventyrsspel senast 1 maj.

Försäljning: Rollspel, brädspel, böcker, figurer och annat säljs under hela kongressen. Här kommer att finnas både

svensk- och engelskspråkigt. Du kan även få pröva på att gjuta figurer själv.

Mat: Du kommer inte att behöva svälta. Inom anläggningen finns både restaurang och cafeteria.

Om du inte finner en dag angiven för en programpunkt, beror det på att den ännu inte är bestämd.

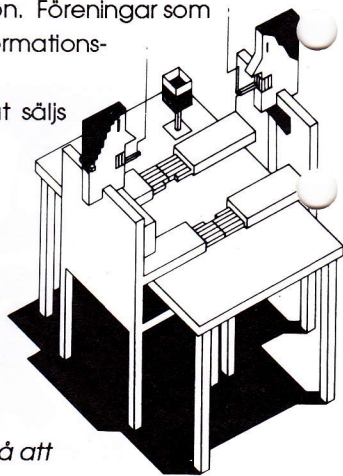

TURNERINGAR

SM i Expert Drakar och Demoner

Lördag, deltagaravgift 10 kr, max 72 deltagare, föransmälan. Arrangör: föreningen *Natrix Argentum Ortis* och *Äventyrsspel*

SM i Mutant Söndag, deltagaravgift 10 kr, max 42 deltagare, föransmälan

SM i Chock Söndag, deltagaravgift 10 kr, max 36 deltagare, föransmälan

SM i Sagan om Ringen-rollspelet

Fredag, deltagaravgift 10 kr, max 72 deltagare, föransmälan. Arrangör: *Natrix Argentum Ortis* och *Äventyrsspel*

SM i Combat Cars

Fredag, deltagaravgift 10 kr, max 64 deltagare, föransmälan, medtag helst eget spel

Turnering i AD&D

Lördag, deltagaravgift 10 kr, max 72 deltagare, föransmälan. Arrangör: föreningen *SWORDS*

Turnering i Call of Cthulhu Söndag, deltagaravgift 10 kr, max 30 deltagare, föransmälan. Arrangör: föreningen *Natrix Argentum Ortis*

Turnering i Diplomacy Lördag, deltagaravgift 10 kr, max 49 deltagare, anmälan vid kongressen, medtag helst eget spel

Turnering i Squad Leader+Cross of Iron Lördag, deltagaravgift 10 kr, max 16 deltagare, anmälan vid kongressen, medtag egna spel.

Arrangör: föreningen *Conflict Simulation Sweden (CSS)*

Turnering i Kingmaker

Söndag, deltagaravgift 10 kr, max 16 deltagare, anmälan vid kongressen, medtag helst eget spel plus extrakorten. Arrangör: föreningen *Conflict Simulation Sweden (CSS)*

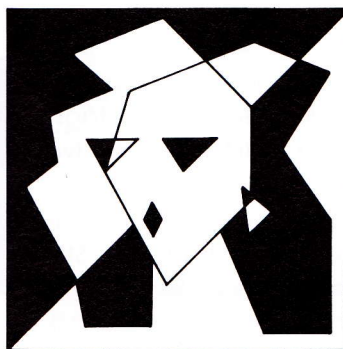

Alla rollspelsturneringar sker i lagform, där alla lagen spelar samma äventyr. Deltagarna lottas in i lag, och det är inte möjligt att anmäla ett helt lag. Lagets prestationer poängsätts och de bästa lagen får pris.

För att kunna delta i en turnering måste du känna till spelen och deras regler.

Vi kan komma att behöva erfarna spelare i de olika rollspelen (särskilt Mutant och Chock). Om du är intresserad kan du notera detta på inbetalningskortet. Tag helst med dig eget spel och egna tärningar. Om vi sedan anlitar dina tjänster, så kommer du att få en del av inträdesavgiften tillbaka. Du kan anmäla dig till en turnering i samma spel som du är beredd att vara spelare i, eftersom om vi inte behöver din hjälp så kan du behålla den deltagarplats du eventuellt har fått.

Följande turneringar spelas samtidigt: SRR och Combat Cars på fredagen, Expert Drakar och Demoner, Squadleader och Diplomacy på lördagen (Diplomacy och Squadleader är så långvariga att de kan sträcka sig över AD&D-turneringen, men det gör inte EDD), Call of Cthulhu och Mutant på söndagen, och slutligen Kingmaker på söndagen som definitivt sammanfaller med Call of Cthulhu och Mutant och kanske även med Chock.

TID & PLATS

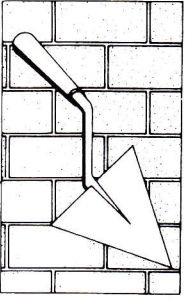

FÖRANMÄLAN

Du föränmäler dig med bifogade postgiroblankett. Föränmälningar i annan form kommer ej att godtagas. Din föränmälan måste vara poststämplad **senast 10 april 1987**. Anmälningar efter detta datum kommer inte att tas emot.

Inträdesavgiften är 125:- vid föränmälan och 150:- (60:- per dag) vid dörren.

Kryssa för de saker på postgiroblanketten du är intresserad av, summera beloppen och betala in denna summa. Tänk på att du inte kan delta i två turneringar som inträffar vid samma tidpunkt.

Om du inä skulle få plats i en turnering som du anmält dig till så kommer avgiften för dessa att betalas tillbaka vid kongressen.

TID & PLATS

Spelkongress '87 inträffar 29-31 maj 1987 i Najadens konferensanläggning invid Handens pendelstågsstation. För de som kommer fjärran ifrån, finns det två sätt att tag sig dit.

•**Pendeltåg** från Stockholms Central mot Västerhaninge (går var 30 minut). Resan tar ca 25 minuter. Stig av vid Handens pendelstågsstation som ligger 100 m från Najaden. •**Bilister** åker väg 73 mot Nynäshamn. Vik av vid Handen och följ vägen

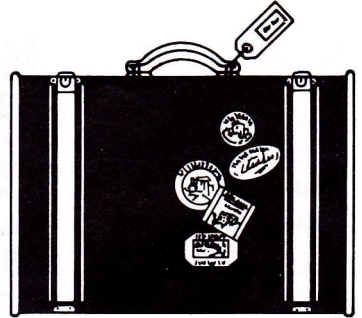

mot Handenterminalen och Najaden. Parkeringsplats finns precis utanför.

Invigningen sker kl 12.00 på fredagen.

Kongresslokalen är öppen 10-22 fredag och lördag och 10-21 söndag.

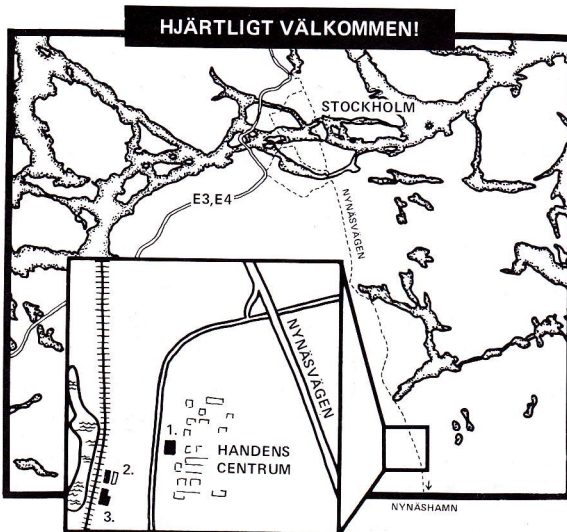

1. NÄMNDHUS
2. STATION, BUSSTERMINAL
3. KONGRESSLOKAL

